

СЧАМПИОН

Power & Force

РУКОВОДСТВО ПО ЭКСПЛУАТАЦИИ БЕНЗИНОВАЯ ЦЕПНАЯ ПИЛА 138



Архангельск (8182)63-90-72
Астана +7(7172)727-132
Белгород (4722)40-23-64
Брянск (4832)59-03-52
Владивосток (423)249-28-31
Волгоград (844)278-03-48
Вологда (8172)26-41-59
Воронеж (473)204-51-73
Екатеринбург (343)384-55-89
Иваново (4932)77-34-06
Ижевск (3412)26-03-58
Казань (843)206-01-48

Калининград (4012)72-03-81
Калуга (4842)92-23-67
Кемерово (3842)65-04-62
Киров (8332)68-02-04
Краснодар (861)203-40-90
Красноярск (391)204-63-61
Курск (4712)77-13-04
Липецк (4742)52-20-81
Магнитогорск (3519)55-03-13
Москва (495)268-04-70
Мурманск (8152)59-64-93
Набережные Челны (8552)20-53-41

Нижний Новгород (831)429-08-12
Новокузнецк (3843)20-46-81
Новосибирск (383)227-86-73
Орел (4862)44-53-42
Оренбург (3532)37-68-04
Пенза (8412)22-31-16
Пермь (342)205-81-47
Ростов-на-Дону (863)308-18-15
Рязань (4912)46-61-64
Самара (846)206-03-16
Санкт-Петербург (812)309-46-40
Саратов (845)249-38-78

Смоленск (4812)29-41-54
Сочи (862)225-72-31
Ставрополь (8652)20-65-13
Тверь (4822)63-31-35
Томск (3822)98-41-53
Тула (4872)74-02-29
Тюмень (3452)66-21-18
Ульяновск (8422)24-23-59
Уфа (347)229-48-12
Челябинск (351)202-03-61
Череповец (8202)49-02-64
Ярославль (4852)69-52-93

Единый адрес для всех регионов: сnp@nt-rt.ru || www.champion.nt-rt.ru

СОДЕРЖАНИЕ

| | |
|---|----|
| ТЕХНИЧЕСКИЕ ХАРАКТЕРИСТИКИ | 3 |
| ВВЕДЕНИЕ | 4 |
| ПРЕДОСТЕРЕГАЮЩИЕ НАКЛЕЙКИ | 5 |
| ОБЩИЕ ПРАВИЛА БЕЗОПАСНОСТИ | 6 |
| ОТСКОК. МЕРЫ ПРЕДОСТОРОЖНОСТИ | 7 |
| ВАЖНАЯ ИНФОРМАЦИЯ ПО БЕЗОПАСНОСТИ | 8 |
| ОБЩАЯ ИНФОРМАЦИЯ | 9 |
| ИНСТРУКЦИЯ ПО СБОРКЕ | 10 |
| ЗАПРАВКА ТОПЛИВОМ И СМАЗКА ПИЛЫ | 13 |
| РАБОТА С ЦЕПНОЙ ПИЛОЙ | 15 |
| ОБЩИЕ ПРИЕМЫ ПИЛЕНИЯ И ВАЛКИ | 18 |
| ИНСТРУКЦИИ ПО ТЕХНИЧЕСКОМУ ОБСЛУЖИВАНИЮ | 20 |
| НЕИСПРАВНОСТИ И СПОСОБЫ ИХ УСТРАНЕНИЯ | 25 |

ТЕХНИЧЕСКИЕ ХАРАКТЕРИСТИКИ

| Номер модели | Champion 138-14 | Champion 138-16 | Champion 138-18 |
|--|--------------------------|--------------------------|--------------------------|
| Объем двигателя | 38 см ³ | 38 см ³ | 38 см ³ |
| Максимальная развиваемая мощность | 1.4 кВт | 1.4 кВт | 1.4 кВт |
| Полезная длина резки | 30 см | 35 см | 40 см |
| Длина шины | 35 см | 40 см | 45 см |
| Шаг цепи | 9.53 мм (3/8") | 9.53 мм (3/8") | 9.53 мм (3/8") |
| Толщина ведущего звена | 1.27 мм (0.05") | 1.27 мм (0.05") | 1.27 мм (0.05") |
| Скорость вращения на холостом ходу | 3100 мин ⁻¹ | 3100 мин ⁻¹ | 3100 мин ⁻¹ |
| Рекомендованная максимальная скорость | 11,000 мин ⁻¹ | 11,000 мин ⁻¹ | 11,000 мин ⁻¹ |
| Емкость топливного бака | 296 см ³ | 296 см ³ | 296 см ³ |
| Емкость маслянного бака | 180 см ³ | 180 см ³ | 180 см ³ |
| Анти-Вибрация | Да | Да | Да |
| Число зубьев на ведущей звездочке | 6 | 6 | 6 |
| Тормоз Цепи | Да | Да | Да |
| Сцепление | Да | Да | Да |
| Автоматическая смазка цепи | Да | Да | Да |
| Цепь, снижающая отскок | Да | Да | Да |
| Цепь, снижающая отскок | 91PJ045X | 91PJ049X | 91 PJ054X |
| Тип шины | 140SDEA318 | 160SDEA318 | 180SDEA318 |
| Масса нетто (без шины и цепи) | 5.1 кг | 5.1 кг | 5.1 кг |
| Уровень звукового давления | 113 dB | 113 dB | 113 dB |
| Уровень звуковой мощности | 116 dB | 116 dB | 116 dB |
| Средняя длительность торможения на максимальных оборотах | 0.12 с | 0.12 с | 0.12 с |
| Вибрация | 12 м/с ² | 12 м/с ² | 12 м/с ² |
| Расход топлива | 800 г/Вт*ч | 800 г/Вт*ч | 800 г/Вт*ч |

ВВЕДЕНИЕ

Уважаемый пользователь!

Благодарим за покупку продукции Champion. В данном руководстве приведены правила эксплуатации инструмента Champion. Перед началом работ внимательно прочтите руководство. Эксплуатируйте инструмент в соответствии с правилами и с учетом требований безопасности, а так же руководствуясь здравым смыслом. Сохраните инструкцию, при необходимости Вы всегда можете обратиться к ней.

Линейка техники Champion постоянно расширяется новыми моделями. Продукция Champion отличается эргономичной конструкцией, обеспечивающей удобство её использования, продуманным дизайном, высокой мощностью и производительностью.

В связи с изменениями в технических характеристиках содержание руководства может не полностью соответствовать приобретенному инструменту. Производитель оставляет за собой право вносить изменения в конструкцию отдельных деталей без предварительного уведомления. Имейте это в виду, читая руководство по эксплуатации.

ПРЕДОСТЕРЕГАЮЩИЕ НАКЛЕЙКИ

| | | | |
|---|--|---|--|
|  | Прочтите инструкцию по эксплуатации перед началом работы |  | Предупреждение! Опасность! |
|  | При работе пилой надевайте защитные очки, чтобы защитить зрение, заглушки для ушей, чтобы защитить органы слуха. Надевайте защитную каску, если есть опасность падения предметов и ушиба головы. |  | Остерегайтесь отскока! При работе держите пилу двумя руками. |
| | |  | Удостоверьтесь, что тормоз цепи отключен. |
| | |  | Уровень мощности звука соответствует директиве 2000/14/ЕС |
|  | Используйте нескользящие перчатки для работы с цепной пилой, чтобы защитить ваши руки. |  | Используйте защитную обувь, чтобы избежать поражения электрическим током |

ПРЕДУПРЕЖДЕНИЕ!

Поскольку пила является высокоскоростным инструментом для пиления древесины, должны быть предприняты специальные меры предосторожности для того, чтобы снизить вероятность возникновения несчастных случаев. Безопасность или неправильное использование этого прибора может стать причиной серьезных травм. Прочтите эту инструкцию перед использованием и неукоснительно соблюдайте.

ОБЩИЕ ПРАВИЛА БЕЗОПАСНОСТИ

1. Не управляйте пилой одной рукой! Вы можете нанести серьезную травму себе, или другим людям. Цепная пила должна удерживаться двумя руками.
2. Не управляйте пилой, когда Вы устали, находитесь под влиянием наркотиков, алкоголя или лекарств.
3. Надевайте защитную одежду. Всегда используйте безопасную обувь с нескользящей подошвой, плотно прилегающую одежду, нескользящие перчатки, предназначенные для работы с цепной пилой, средства защиты глаз и органов слуха.
4. Проявляйте аккуратность при обращении с топливом. Отойдите перед стартом двигателя, не менее чем на 3 м от точки заправки топливом.
5. Не позволяйте другим людям, находиться вблизи при старте и при работе пилой. Очистите рабочую зону от посторонних лиц и животных.
6. Не начинайте пилить, не очистив рабочую зону, не заняв устойчивое положение и не определив беспрепятственный путь эвакуации.
7. При работе пилой, следите, чтобы части вашего тела находились на удалении от пильной цепи.
8. Перед запуском двигателя, проверьте, чтобы пильная цепь ни с чем не соприкасалась.
9. Переносите пилу с выключенным двигателем, крышкой сцепления к ноге, шиной назад, предварительно надев на шину защитный чехол.
10. Не используйте пилу, которая неисправна, ненадлежащим образом отрегулирована, собрана неполностью или ненадежно. Убедитесь, что пильная цепь прекращает вращаться при активации тормоза.
11. Заглушите двигатель перед заменой цепи.
12. При спиливании тонких деревьев и веток соблюдайте особенную осторожность, т.к. может произойти зажатие пильной цепи, отскок пилы, потеря равновесия.
13. Будьте готовы отскочить, когда вы пилите сук, находящийся в состоянии напряжения, тогда вас не ударит сук или пилой в тот момент, когда напряжение древесных волокон пропадет.
14. Держите ручки пилы сухими, чистыми, без масляных и бензиновых загрязнений.
15. Работайте пилой только в хорошо проветриваемом месте, на открытом воздухе.
16. При работах на высоте всегда используйте подъемную платформу. Запрещается работать на лестнице, на дереве, в неустойчивых местах, на высоте выше уровня плеча, одной рукой.
17. Техническое обслуживание пилы должен производить только квалифицированный специалист из авторизованного сервисного центра, кроме работ, которые описаны в разделе «Техническое обслуживание и регулировка» настоящей инструкции.
18. При транспортировке используйте соответствующий защитный чехол на шину.
19. Не работайте вашей пилой возле опасных жидкостей или газов, вне зависимости в помещении вы или на улице. Результатом может быть взрыв и/или пожар.
20. Не заправляйте топливный и масляный бак при работающем двигателе.
21. **ИСПОЛЬЗУЙТЕ ИНСТРУМЕНТ ПО НАЗНАЧЕНИЮ** – только для резки древесины. Не используйте пилу не по назначению. Например, не используйте пилу для того, чтобы резать пластмассу, каменную кладку и любые другие не деревянные материалы.



ЗАПОМНИТЕ:

Эта пила предназначена, прежде всего, для непрофессионального использования. Подходит для нечастого использования домовладельцами, дачниками и туристами для таких работ, как подрезка сучьев, заготовка и распил дров и т.д. Она не предназначена для длительного профессионального использования.

ОТСКОК. МЕРЫ ПРЕДОСТОРОЖНОСТИ

Отскок происходит, когда движущаяся цепь касается какого-либо объекта верхней четвертью концевой части направляющей шины или, когда дерево смыкается и защемляет пилу в пропиле.

Прикосновение верхней четверти концевой части направляющей шины к какому-либо объекту может заставить цепь вонзиться в объект, что на мгновение остановит ее. В результате происходит внезапная и быстрая реверсивная реакция, которая отбрасывает пилу вверх и назад на оператора. Такие реакции пилы могут привести к потере контроля над ней и серьезным травмам. Не полагайтесь исключительно на предохранительные устройства, встроенные в вашу пилу. Как пользователь пилы, Вы должны предпринять все меры, чтобы недопустить возникновения несчастных случаев и ранений.



ЗАПОМНИТЕ:

пильная цепь, уменьшающая отскок – это цепь, которая снижает силу отскока и позволяет режущему инструменту постепенно входить в древесину.

1. Постарайтесь понять, что такое отскок. Это поможет уменьшить эффект внезапности его возникновения, в свою очередь, уменьшит вероятность несчастного случая.
2. Крепко и жестко держите пилу обеими руками при работе. Пальцы левой руки должны обхватывать переднюю рукоятку, а большой палец находится под ней. Ваша правая рука должна полностью обхватить заднюю рукоятку, независимо от того правша вы или левша. Жесткий хват поможет вам уменьшить отскок и не потерять контроль над пилой.
3. Очистите свое рабочее место от препятствий. Уберите так же препятствия, на которые ваша цепная пила может наткнуться в процессе пиления конкретного бревна или ветки, или избегайте их.
4. Запрещается пиление выше высоты плеча.
5. Следуйте рекомендациям изготовителя и инструкциям по техническому обслуживанию для пильной цепи.
6. Используйте направляющие шины и цепи, разрешенные изготовителем.

ВАЖНАЯ ИНФОРМАЦИЯ ПО БЕЗОПАСНОСТИ

Ваша пила снабжена ярлыком безопасности, находящимся на ручке тормоза цепи.

Этот ярлык, наряду с правилами техники безопасности, описанными на этих страницах, должен быть тщательно изучен перед началом работы.

КАК ПРОЧИТАТЬ СИМВОЛЫ И ЦВЕТА



ПРЕДУПРЕЖДЕНИЕ:

Красный цвет используется, чтобы предупредить о недопустимых действиях.

Зеленый цвет – РЕКОМЕНДОВАННЫЙ
Рекомендованное действие при пилении.



Рис. 1

ПРЕДУПРЕЖДЕНИЕ

1. Остерегайтесь отскока.
2. Не пытайтесь держать пилу одной рукой.
3. Избегайте контакта концом шины.

РЕКОМЕНДОВАННЫЙ

4. Держите пилу должным образом - обеими руками.



Рис. 2А



Рис. 2Б

ОПАСНОСТЬ!

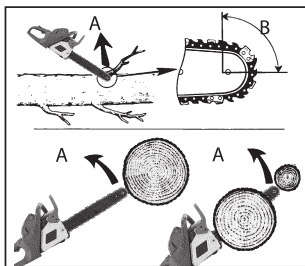
ОСТЕРЕГАЙТЕСЬ ОТСКОКА!

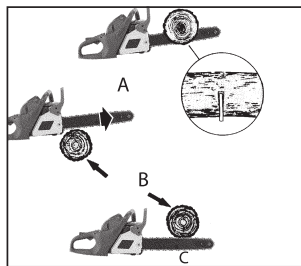

ПРЕДУПРЕЖДЕНИЕ:

Отскок может привести к потере контроля над пилой с нанесением серьезной или смертельной раны оператору или любому стоящему рядом. Всегда будьте внимательны. Отскок и затягивание в распил - главные эксплуатационные опасности и основные причины большинства несчастных случаев.

Опасайтесь: Отскока (рис. 2А)

А – направление отскока

В – зона, чувствительная на отскок

Затягивания в распил (рис. 2Б)

А – затягивание в распил

В – распиливаемый объект

С – отдача

ОТСКОК происходит, когда движущаяся цепь касается какого-либо объекта верхней четвертью концевой части направляющей шины или, когда дерево смыкается и защемляет пилу в пропилене.

Прикосновение верхней четверти концевой части направляющей шины к какому-либо объекту может заставить цепь вонзиться в объект, что на мгновение остановит ее. В результате происходит внезапная и быстрая реверсивная реакция, которая отбрасывает пилу вверх и назад на оператора.

ЗАЩЕМЛЕНИЕ пыльной цепи при пилении нижней стороной направляющей шины (передний рез) приводит к затягиванию пилы рывком в сторону ствола.

Защемление пыльной цепи при пилении верхней стороной направляющей шины (задний рез) приводит к отбросу пилы назад в сторону оператора.

Любое из этих действий может привести к потере контроля над пилой, что в свою очередь может привести к серьезным травмам.

ОБЩАЯ ИНФОРМАЦИЯ

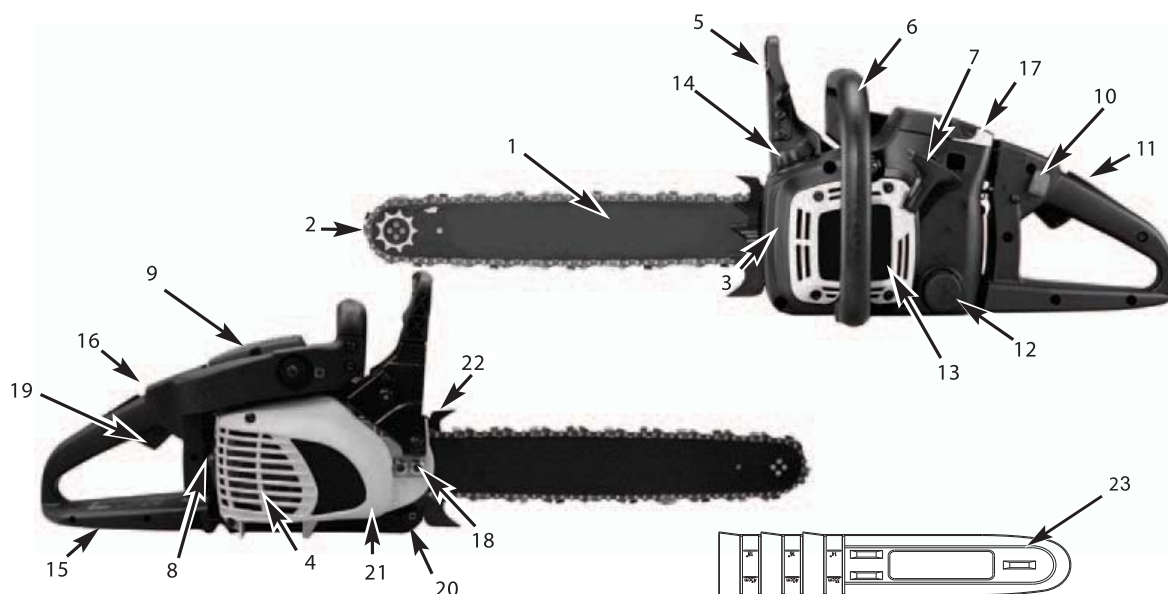

| | | |
|------------------------|-------------------------------|--------------------------|
| 1. Направляющая шина | 9. Крышка воздушного фильтра | 17. Праймер |
| 2. Цепь | 10. Выключатель зажигания | 18. Гайка крепления шины |
| 3. Винт натяжения цепи | 11. Рычаг блокировки дросселя | 19. Курок газа |
| 4. Глушитель | 12. Крышка масляного бака | 20. Цепеуловитель |
| 5. Ручка тормоза цепи | 13. Крышка стартера | 21. Крышка сцепления |
| 6. Передняя ручка | 14. Крышка топливного бака | 22. Зубчатый упор |
| 7. Ручка стартера | 15. Задняя рукоятка | 23. Защитный чехол |
| 8. Свеча зажигания | 16. Рычаг дросселя | |

УСТРОЙСТВА БЕЗОПАСНОСТИ

Цифра перед наименованием устройства безопасности соответствует номеру в разделе общей информации, для более простого нахождения устройств безопасности.

- | | |
|--|--|
| <p>2 ЦЕПЬ, СНИЖАЮЩАЯ ОТСКОК помогает значительно уменьшить отскок, или его интенсивность, из-за специально разработанных контурных звеньев.</p> <p>5 РУЧКА ТОРМОЗА ЦЕПИ защищает левую руку оператора в случае соскока с передней ручки во время работы.</p> <p>5 ТОРМОЗ ЦЕПИ — инерционное устройство безопасности, предназначенное для предотвращения травм, возникающих при отскоке, останавливая движущуюся цепь за миллисекунды. Торможение происходит при активации ТОРМОЗНОЙ РУЧКИ.</p> <p>16 ВЫКЛЮЧАТЕЛЬ ЗАЖИГАНИЯ немедленно останавливает двигатель при нажатии. Выключатель зажигания должен быть в позиции ВКЛ. перед запуском двигателя.</p> | <p>11 РЫЧАГ БЛОКИРОВКИ ДРОССЕЛЯ предотвращает случайное ускорение двигателя. Курок газа (19) не может быть нажат, если не нажат рычаг блокировки дросселя.</p> <p>20 ЦЕПЕУЛОВИТЕЛЬ уменьшает вероятность травмы при обрыве или слете цепи при работе. Цепеуловитель предназначен для перехвата слетевшей цепи.</p> |
|--|--|

ЗАПОМНИТЕ:

Изучите устройство бензопилы и ее составные части.

ИНСТРУКЦИЯ ПО СБОРКЕ

НЕОБХОДИМЫЕ ИНСТРУМЕНТЫ

Вам необходимо иметь этот инструмент для сборки пилы:

1. Комбинированный ключ (входит в комплект поставки).
2. Рабочие перчатки (приобретаются отдельно).

ТРЕБОВАНИЯ ПО СБОРКЕ



ПРЕДУПРЕЖДЕНИЕ:

не заводите пилу, пока пила должным образом не подготовлена

Перед началом эксплуатации необходимо отрегулировать цепь, заправить топливный бак правильной топливной смесью и масляный бак смазочным материалом. Обратите особое внимание на меры предосторожности.

Ваша инструкция является и руководством по эксплуатации, и источником общей информации по сборке, управлению и техническому обслуживанию пилы.

ШИНА / ЦЕПЬ / УСТАНОВКА КРЫШКИ СЦЕПЛЕНИЯ



Рис. 3А



Рис. 3Б

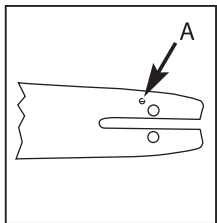

Рис. 3С

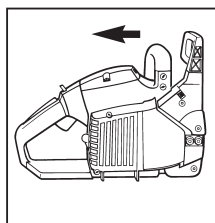

Рис. 3Д

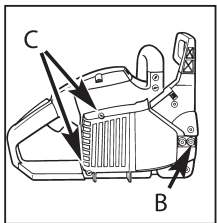

Рис. 3Е

УСТАНОВКА ШИНЫ:

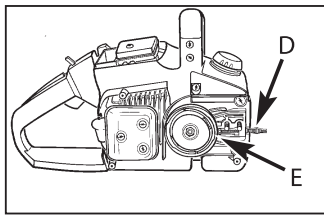
Гарантируется смазка шины и цепи, ТОЛЬКО ПРИ ИСПОЛЬЗОВАНИИ ОРИГИНАЛЬНОЙ ШИНЫ с масляным отверстием (А), как это показано на (Рис. 3А)

1. Удостоверьтесь, что ТОРМОЗ ЦЕПИ установлен в РАСТОРМОЖЕННОЕ положение (рис. 3Б)
2. Удалите гайку крепления шины (В). Удалите крышку ТОРМОЗА ЦЕПИ (С), может потребоваться небольшое усилие. (Рис. 3С).

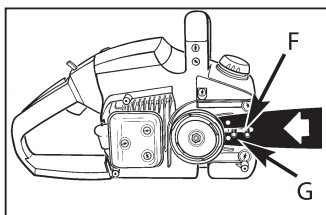
ЗАПОМНИТЕ:

Удалите два пластмассовых фиксатора. Они используются только для транспортировки пилы.

3. Используя отвертку, поверните винт регулировки (D) ПРОТИВ ЧАСОВОЙ СТРЕЛКИ, пока ПАЛЕЦ НАТЯЖЕНИЯ ЦЕПИ (E) не выкрутится до конца винта (рис. 3Д).
4. Установите шину как показано на (рис. 3Е). Во время монтажа цепи очень важно, чтобы палец натяжения вошел в отверстие на шине.

УСТАНОВКА ЦЕПИ:

Всегда надевайте перчатки при работе с цепью.

1. Расположите цепь направлением лезвий зубцов (А) ПО ЧАСОВОЙ СТРЕЛКЕ (рис. 4А).
2. Поместите цепь вокруг цепного колеса (В), позади сцепления (С). Удостоверьтесь в правильном положении цепи на звездочке. (рис. 4Б).
3. Уложите цепь в канавку (D), опоясывающую шину, пройдя вокруг конца шины (рис. 4В).
4. Потяните шину вперед, пока цепь не сядет плотно в канавку.



Рис. 4А



Рис. 4Б

5. Установите крышку сцепления, удостоверившись, что регулировочный палец натяжителя совместился с отверстием на шине.

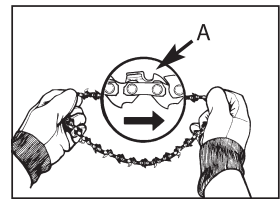
ЗАПОМНИТЕ:

Проверяйте, чтобы цепь не выпала из канавки. Закрепите шину и крышку сцепления гайкой крепления и, следуя инструкциям раздела «Регулирование натяжения цепи», приступайте к ее натяжению.

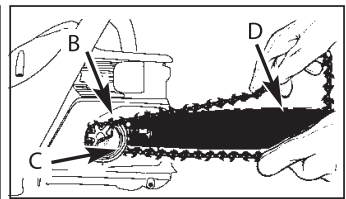
РЕГУЛИРОВКА НАТЯЖЕНИЯ ЦЕПИ.

Правильное натяжение цепи очень важно и должно проверяться перед началом работы, а так же при каждой заправке. Потраченное время на проверку натяжения цепи, позволит сделать работу более эффективной и продлит ее срок службы.



ПРЕДУПРЕЖДЕНИЕ:

Всегда надевайте защитные перчатки при работе с цепью.

РЕГУЛИРОВКА НАТЯЖЕНИЯ ЦЕПИ:

1. Ослабьте гайки крепления шины и приподнимая шину за носок вверх, вращайте регулировочный винт (D) ПО ЧАСОВОЙ СТРЕЛКЕ, чтобы увеличить натяжение цепи. Вращение регулировочного винта ПРОТИВ ЧАСОВОЙ СТРЕЛКИ уменьшит натяжение. Следите за тем, чтобы цепь вокруг шины не выпадала из канавки (рис. 5).
2. После регулировки, все еще придерживая носок шины в приподнятом положении, надежно закрепите шину и крышку сцепления гайками крепления. Цепь натянута правильно, если она плотно без провиса прилегает к шине снизу. Сверху на середине шины цепь должна свободно вытягиваться на высоту ведущего звена. Цепь при такой натяжке должна свободно прокручиваться вокруг шины рукой.

ЗАПОМНИТЕ:

Если цепь трудно вращается вокруг шины, то это свидетельствует о слишком сильном натяжении. Следует ослабить натяжение цепи, для чего необходимо произвести регулировку следующим образом:

- A. Ослабьте гайку крепления крышки сцепления, медленно поворачивайте регулировочный винт ПРОТИВ ЧАСОВОЙ СТРЕЛКИ, постоянно проверяя натяжение, приподнимая цепь на шине. Перемещайте цепь взад-вперед по шине. Продолжайте вращать регулировочный винт, пока цепь не будет вращаться легко. Для увеличения натяжения, вращайте регулировочный винт ПО ЧАСОВОЙ СТРЕЛКЕ.
- Б. Когда натяжение цепи будет отрегулировано, приподнимите кончик шины, и надежно закрепите шину и крышку сцепления гайкой крепления.
- В. После окончания работы необходимо ослабить натяжение цепи.



ПРЕДУПРЕЖДЕНИЕ:

новая цепь растягивается, и требует регулировки уже после 5 резов. Для новой цепи это нормально, и интервал между будущими регулировками быстро увеличится.



Рис. 5



ПРЕДУПРЕЖДЕНИЕ:

Если цепь НАТЯНУТА СЛИШКОМ СЛАБО или СЛИШКОМ СИЛЬНО, то звездочка, шина, цепь и сцепление изнашиваются быстрее. На Рис. 6 показано как выглядит правильно натянутая цепь в холодном состоянии (А), в процессе работы (В), и как пример вид натяжения цепи нуждающейся в регулировке (С).

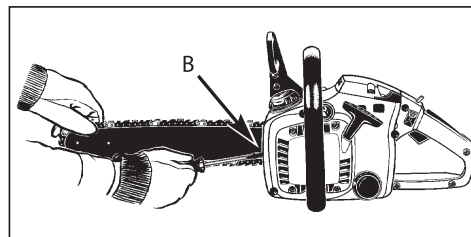

Рис. 6

МЕХАНИЧЕСКИЙ ТОРМОЗ ЦЕПИ

Ваша цепная пила оборудована тормозом цепи, который уменьшает вероятность травмы из-за отскока. Тормоз активизируется при нажатии на тормозной рычаг, когда, как в случае отскока, рука оператора ударяет рычаг. При нажатии на тормоз, цепь резко останавливается.

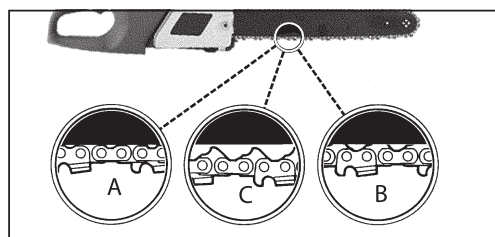

ПРЕДУПРЕЖДЕНИЕ:

задача тормоза цепи состоит в том, чтобы уменьшить вероятность травмы из-за отскока; однако, это не гарантирует полную безопасность, если пилой управляют небрежно. Всегда проверяйте тормоз цепи перед использованием вашей пилы и, периодически, во время работы.

ПРОВЕРКА ТОРМОЗА ЦЕПИ:

1. Тормоз Цепи РАСТОРМОЖЕН (цепь может вращаться), когда РУЧКА ТОРМОЗА ВЗВЕДЕНА (рис. 7А).

2. Тормоз Цепи ЗАТОРМОЖЕН (цепь остановлена), когда тормозной рычаг находится во включенном положении. В этом положении Вы не в состоянии повернуть цепь (рис. 7В).



Рис. 7А.



Рис. 7В.

ЗАПОМНИТЕ:

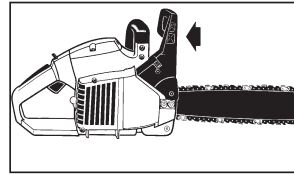
тормозной рычаг должен фиксироваться в обоих положениях. Если чувствуется сильное сопротивление или рычаг не перемещается ни в одно из положений, не используйте вашу пилу. Обратитесь в сервисный центр для проведения ремонта

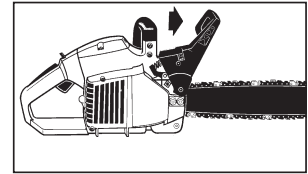

ПРЕДУПРЕЖДЕНИЕ:

Работа при заторможенном тормозе цепи приводит к повреждению деталей бензопилы

ЗАПРАВКА ТОПЛИВОМ И СМАЗКА ПИЛЫ

ТОПЛИВО

Используйте неэтилированный бензин с октановым числом 92, смешанный с моторным маслом для двухтактных двигателей бензопил, в пропорции 50:1. Для определения пропорций смешивания используйте ТАБЛИЦУ ПРОПОРЦИЙ ТОПЛИВНОЙ СМЕСИ.



ПРЕДУПРЕЖДЕНИЕ:

Никогда не заливаете чистый бензин для заправки вашей пилы. Это приведет к поломке пилы с аннулированием гарантии изготовителя. Никогда не используйте топливную смесь, которая была приготовлена более чем 90 дней назад.



ПРЕДУПРЕЖДЕНИЕ:

Для приготовления топливной смеси необходимо использовать двухтактное масло Champion для высокооборотистых двухтактных двигателей с воздушным охлаждением. Применяемые аналогичные двухтактные масла других производителей должны иметь классификацию не ниже API TB/C или JASO FC/D.

Никогда не используйте масло для двигателей с водяным охлаждением или масло для четырехтактных двигателей.

Факт поломки двигателя, в результате эксплуатации с неправильно приготовленной или старой топливной смесью, автоматически аннулирует гарантию изготовителя.

СМЕШИВАНИЕ ТОПЛИВА

Смешивайте бензин и масло в специальной емкости из металла или пищевого пластика. Используйте ТАБЛИЦУ ПРОПОРЦИЙ ТОПЛИВНОЙ СМЕСИ для обеспечения правильной смазки двигателя. Перед заправкой встряхните емкость, чтобы гарантировать правильность смеси.



ПРЕДУПРЕЖДЕНИЕ:

Эксплуатация пилы с неправильно приготовленной или старой топливной смесью аннулирует гарантию производителя.

ЗАПРАВКА ТОПЛИВОМ И СМАЗКА ПИЛЫ

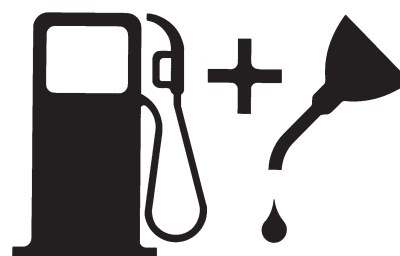

Топливная смесь (50:1)



Масло

ТАБЛИЦА ПРОПОРЦИЙ ТОПЛИВНОЙ СМЕСИ

| БЕНЗИН (литры) | МАСЛО | |
|-------------------|---------|--------------------|
| | (литры) | (см ³) |
| 1 | 0,02 | 20 |
| 4 | 0,08 | 80 |
| 5 | 0,1 | 100 |
| 10 | 0,2 | 200 |

РЕКОМЕНДОВАННЫЕ ВИДЫ ТОПЛИВА

Используйте для работы только неэтилированный бензин с октановым числом 92.

СМАЗКА ЦЕПИ И ШИНЫ

Пильная цепь должна постоянно смазываться во время работы. Никогда не работать без смазки пильной цепи! При работе пильной цепи всухую режущая гарнитура разрушается непоправимо в течении короткого времени. Проверку подачи масла на цепь следует производить каждый раз после заправки топливом. Расположите шину над чистой светлой поверхностью на расстоянии 15-20 см. После работы двигателя в течении 15-20 сек. под шиной должен остаться четкий масляный след.

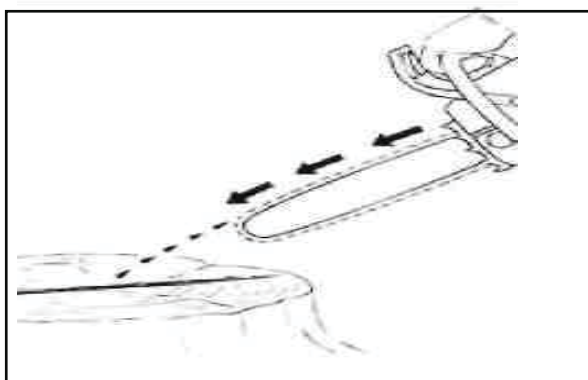

ПРИ ОТСУТСТВИИ ПОДАЧИ МАСЛА НЕОБХОДИМО ПРОВЕРИТЬ:

1. Уровень масла в масляном баке.
2. Чистоту смазочного канала на шине. При необходимости почистить.
3. Чистоту направляющего паза на шине. При необходимости почистить.

Если после выполнения этих мер работоспособность системы подачи масла не восстановилась, то следует обратиться в специализированный сервисный центр.



ПРЕДУПРЕЖДЕНИЕ:

Запрещается использовать для смазки цепи отработанное, а также веретенное или трансформаторное масло.



ПРЕДУПРЕЖДЕНИЕ:

Работа, даже незначительное время, без подачи масла или при плохой подачи масла приводит к выходу из строя пильной гарнитуры.

РАБОТА С ЦЕПНОЙ ПИЛОЙ

ПЕРЕД НАЧАЛОМ РАБОТЫ

Не обкатывать и не оставлять работать двигатель длительное время на холостых оборотах. Новую бензопилу вплоть до третьей заправки топливного бака не эксплуатировать без нагрузки на высоких оборотах. Двигатель достигает максимальной мощности только после выработки 8-10 полных заправок топливного бака.



ПРЕДУПРЕЖДЕНИЕ:

При запуске двигателя обязательно выбирайте свободный ход шнура стартера до плотного зацепления. Шнур стартера никогда не вытягивайте до конца, есть опасность разрыва шнура или повреждения деталей стартерной группы. Никогда не отпускайте при запуске ручку стартера в верхнем положении-опасность поломки стартера.

1. Заполните топливный бак (А) свежеприготовленной топливной смесью. (Рис. 8).
2. Заполните масляный бак (В) и проверьте натяжение цепи (рис. 8).
3. Убедитесь, что тормоз цепи расторможен (С) перед запуском (рис. 8).

ЗАПУСК ДВИГАТЕЛЯ

1. Нажать на кнопку праймера 5-6 раз до появления в ней топлива.
2. Поставить выключатель в положение I (вкл). (рис 9А)
3. Закрыть воздушную заслонку, вытянув для этого рычаг (А) назад до упора (рис 9А)
4. Выбрать при запуске слабинку шнура стартера до надежного зацепления с маховиком, затем резко дернуть за ручку стартера 5-6 раз до первого хлопка в глушитель
5. После первого хлопка в глушитель рычаг управления воздушной заслонкой (G) поставьте в среднее положение. (Рис. 9Д)
6. Держите пилу твердо и дерните резко ручку стартера 4 раза. Двигатель должен завестись. Будьте внимательны, после старта двигателя начнется вращение цепи.



Рис. 8

Рис. 9А

7. После запуска переведите двигатель в режим холостого хода, для этого нажмите и отпустите курок газа (Н) (рис 9Ж)

Если двигатель не запускается, то возможно вы пропустили первую вспышку и свеча залита бензином. В этом случае необходимо сделать следующее:

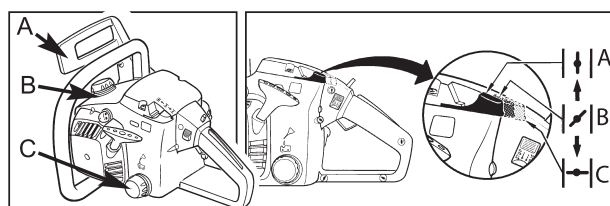
1. Выверните и просушите свечу зажигания
2. Выключатель установить в положение STOP
3. Переверните пилу свечным отверстием вниз и нажав на курок газа одновременно протяните несколько раз пусковое устройство для вентиляции камеры сгорания.
4. Установите свечу на место
5. Не закрывая воздушную заслонку повторите процедуру запуска.

ЗАПУСК ПРОГРЕТОГО ДВИГАТЕЛЯ

1. Удостоверьтесь, что выключатель находится в положении ВКЛ.
2. Удерживая пилу твердо, дерните резко ручку стартера 4 раза.
3. Если двигатель не завелся, перейдите к пункту ПЕРЕД НАЧАЛОМ РАБОТЫ и далее ЗАПУСК ДВИГАТЕЛЯ

ОСТАНОВКА ДВИГАТЕЛЯ

1. Отпустите курок газа, чтобы двигатель перешел в режим холостого хода. Дайте поработать двигателю 10-15 сек.
2. Установите ВКЛ\ВЫКЛ выключатель в положение ВЫКЛ., чтобы остановить двигатель. (Рис. 9З)

ЗАПОМНИТЕ:

Для экстренной остановки, просто активизируйте тормоз цепи и установите выключатель ВКЛ\ВЫКЛ, в положение ВЫКЛ.

**ПРЕДУПРЕЖДЕНИЕ:**

При запуске двигателя обязательно выбирайте свободный ход шнура стартера до плотного зацепления его с маховиком. Шнур стартера никогда не вытягивайте до конца, есть опасность разрыва шнура или повреждения деталей стартерной группы. Никогда не отпускайте при запуске ручку стартера в верхнем положении — опасность поломки стартера.

ПРОВЕРКА ТОРМОЗА ЦЕПИ

Проверяйте периодически тормоз цепи, чтобы гарантировать его надлежащее функционирование. Выполняйте тестирование тормоза цепи перед началом работы, после многочасовой работы, и обязательно, после любого обслуживания тормоза цепи.



Рис. 9Б



Рис. 9В

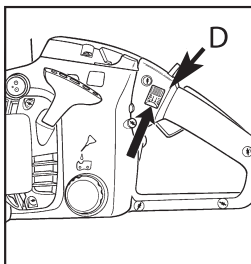

Рис. 9Г

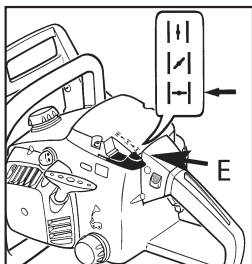

Рис. 9Д

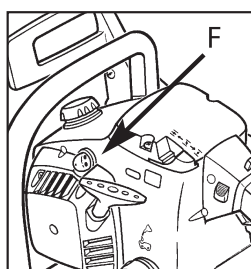

Рис. 9Ж

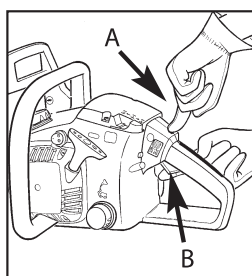

Рис. 9З

ПРОВЕРЯЙТЕ ТОРМОЗ ЦЕПИ СЛЕДУЮЩИМ ОБРАЗОМ (рис. 10):

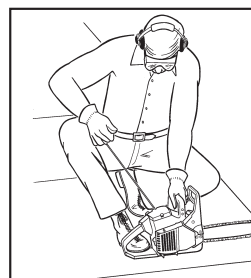
1. Установите пилу на чистой, твердой поверхности.
2. Запустите двигатель.
3. Возьмите пилу за заднюю рукоятку (А) правой рукой.
- 4.левой рукой возьмите переднюю ручку (В).
5. Нажмите на курок газа на 1/3 и немедленно активизируйте тормозной рычаг цепи (С).

**ПРЕДУПРЕЖДЕНИЕ:**

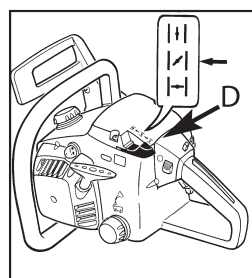
Следите, чтобы кончик шины не касался посторонних предметов.

6. Цепь должна остановиться резко. Когда это произойдет, немедленно отпустите курок газа.

**ПРЕДУПРЕЖДЕНИЕ:**

Если цепь не остановилась, то необходимо прекратить все работы пилой и доставить ее в ближайший авторизованный сервисный центр для ремонта.

7. Если тормоз цепи работает должным образом, заглушите двигатель и верните тормоз цепи в РАСТОРМОЖЕННОЕ положение.

ПИЛЬНАЯ ЦЕПЬ

Хорошая смазка цепи очень важна для снижения трения цепи и шины. Всегда контролируйте наличие масла в маслобаке. Плохая смазка или отсутствие смазки приводит к быстрому износу или выходу из строя пильной цепи и шины. Нехватка масла заметна по обгоранию краски на шине, изменению ее цвета, появлению дыма при пилении.



Рис. 10

ЗАПОМНИТЕ:

новая цепь растягивается, и требует регулировки уже после 5 резов. Для новой цепи это нормально, а интервал между будущими регулировками быстро увеличится.

АВТОМАТИЧЕСКАЯ МАСЛОПОДАЧА

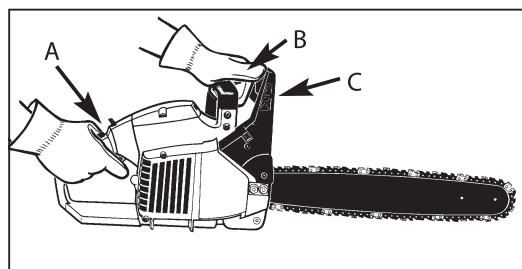
Ваша цепная пила оборудована автоматической системой подачи масла. Система автоматически подает необходимое количество масла к шине и цепи. Увеличение оборотов двигателя, увеличивает подачу масла к шине. Поток не регулируется. Объем масляного и топливного бака рассчитан таким образом, чтобы масло и топливная смесь заканчивались приблизительно одновременно.

ОБЩИЕ ПРИЕМЫ ПИЛЕНИЯ И ВАЛКИ

ВАЛКА ЛЕСА

При валке леса маленькие деревья до 6-7 дюймов (15-18 см) в диаметре обычно спиливаются одним пилом.

Большие деревья требуют нескольких резов. Сделанные резы определяет направление падения дерева.

ВАЛКА ДЕРЕВЬЕВ:



ПРЕДУПРЕЖДЕНИЕ:

Путь отступления (A) должен быть запланирован и очищен прежде, чем приступите к валке. Путь отступления выбирается наискосок от ожидаемой линии падения, как нарисовано на рис. 11А



ПРЕДУПРЕЖДЕНИЕ:

Если производится валка на наклонном участке местности, вальщик должен находиться выше по склону, поскольку дерево, вероятнее всего будет скатываться по склону после падения.

ЗАПОМНИТЕ:

Направление падения (B) определяет первый надрез. Прежде чем произвести его, оцените естественный уклон дерева и расположение больших сучьев.



ПРЕДУПРЕЖДЕНИЕ:

не производите валку в сильный ветер, если есть опасность повредить близлежащие постройки. Проконсультируйтесь с профессиональным вальщиком. Не спиливайте дерево, если есть вероятность падения дерева на провода. Согласуйте проведение валки с соответствующими службами.

ОБЩИЕ ПРИНЦИПЫ ВАЛКИ:

Валка дерева состоит из 2 запилов. Направляющий запил (C), делается на стороне, в которую будет падать дерево. После него делается запил для валки (D) на противоположной стороне и дерево падает в намеченном направлении (E).

Зев подпила ни в коем случае не должен быть больше глубины запила. Запил (C) должен быть достаточно глубоким, чтобы создать шарнир (F) достаточной ширины и силы. Запил должен быть достаточно широким, чтобы максимально долго направлять падение дерева.



ПРЕДУПРЕЖДЕНИЕ:

не допускайте ходьбы перед запиленным деревом.

Сделайте запил (D) с другой стороны дерева на 3-5 см выше края метки (F) (рис. 11Б)

ЗАВЕРШЕНИЕ ВАЛКИ:

Используйте деревянные или пластмассовые клинья (A), чтобы предотвратить защемление шины или цепи (B) в резе. Клинья также управляют направлением валки (рис. 11В).

Если диаметр дерева больше, чем длина шины, произведите 2 запила, как показано на (рис. 11Г).



ПРЕДУПРЕЖДЕНИЕ:

При увеличении запила (D) дерево должно начать падать в направлении заданном запилом (C). Как только дерево начало падать, выньте пилу из реза, заглушите двигатель и затормозите цепь. Отойдите на безопасное расстояние по заранее намеченному пути отступления (рис. 11 А).



Рис. 11А



Рис. 11Б

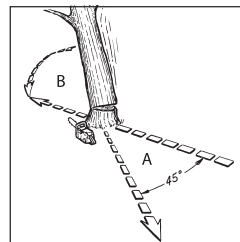

Рис. 11В

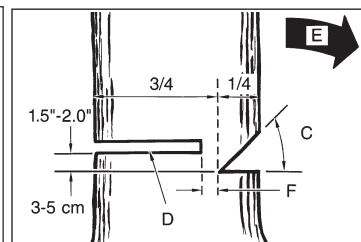

Рис. 11Г

ОБРЕЗКА ВЕТВЕЙ И СУЧЬЕВ

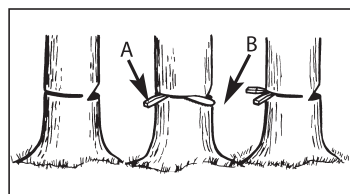
Не удаляйте поддерживающие ветви (А) до тех пор, пока ствол не распилен на соответствующие части (рис. 12). Всегда пилите сверху, когда нужно обрезать маленькие, отдельно растущие сучья. При пилении снизу, такие сучья могут упасть и прищемить пилу.

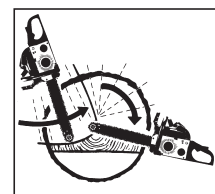

Рис. 12



Рис. 13А



Рис. 13Б

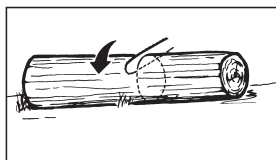

Рис. 13В

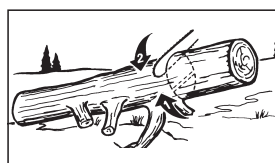

ПРЕДУПРЕЖДЕНИЕ:

Никогда не обрезайте сучья, стоя на стволе дерева.

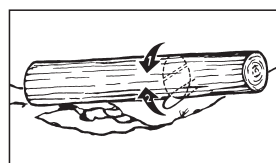
Не пытайтесь спилить дерево за один рез. Всегда делайте направляющий запил. Это позволит задать направление падения дерева. При валке в один пил отсутствует контроль за направлением падения дерева. Вставьте в распил клин раньше, чем дерево станет неустойчиво и начнет зажимать цепь. Удостоверьтесь в отсутствии посторонних в зоне падения, прежде чем подтолкнуть дерево.



ПРЕДУПРЕЖДЕНИЕ:

Никогда не обрезайте сучья, стоя на стволе дерева.

РАСКРЯЖЕВКА

РАСКРЯЖЕВКА - поперечная разрезка ствола дерева на части (кряжи). Если возможно, то необходимо закрепить бревно так, чтобы отпиливаемый конец не касался земли. В случае касания земли обоими концами, рез необходимо производить в середине бревна. Сначала необходимо сделать рез на напряженной стороне бревна на треть диаметра, а после с противоположной стороны произвести второй рез. Это гарантирует, что пила не будет зажата в распиле. Будьте аккуратны при пилении и не задевайте зем-

лю цепью, так как это приведет к быстрому ее затуплению. При работе на склоне, стойте выше распиливаемого бревна.

1. При распиловке бревна, касающегося земли по всей длине, производите пиление как показано на (рис. 13А). Это позволит избежать касания цепью земли.
2. При распиловке бревна, закрепленного на одном конце, сначала произведите пил на нижней стороне бревна на глубину 1/3 диаметра, чтобы избежать зажима пилы (рис. 13Б). А далее пилом сверху закончите распиловку.
3. При распиловке бревен, касающихся земли двумя концами, сначала пропишите 1/3 диаметра бревна снизу, чтобы избежать зажима пилы. Вторым резом сверху закончите распиловку (рис. 13В).

ЗАПОМНИТЕ:

лучший способ закрепить бревно – это использовать козлы. Когда это невозможно, бревно должно быть закреплено пнями или другими бревнами. Убедитесь,

РАСПИЛОВКА С ИСПОЛЬЗОВАНИЕМ КОЗЛ

Правильное положение при распиловке с использованием козл показано на (рис. 14).

ВЕРТИКАЛЬНОЕ ПИЛЕНИЕ:

- А. Держите при работе пилу твердо обеими руками, справа от вашего тела.
- Б. Держите левую руку максимально выямленной.
- В. Стойте на обеих ногах.



Рис. 14

ПРЕДУПРЕЖДЕНИЕ:

Во время продолжительной работы, проверяйте, что цепь и шина хорошо смазываются.

ИНСТРУКЦИИ ПО ТЕХНИЧЕСКОМУ ОБСЛУЖИВАНИЮ

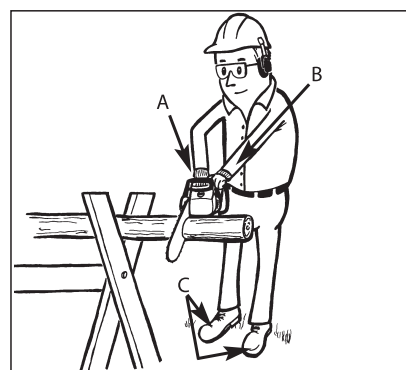
| Данные по техобслуживанию относятся только к нормальным условиям работы. При затрудненных условиях (сильная запыленность, пиление древесины твердых пород, пиление сухой древесины и т.п.) или длительной ежедневной работе указанные интервалы следует сократить. | | перед началом работы | после окончания работы | после каждой заправки топливного бака | ежемесячно | ежегодно | при неисправности | при повреждении | при необходимости |
|--|--|----------------------|------------------------|---------------------------------------|------------|----------|-------------------|-----------------|-------------------|
| Комплектное устройство | Визуальный контроль | x | | x | | | | | |
| | Очистка | | x | | | | | | |
| Рычаги управления | Контроль функционирования | x | | x | | | | | |
| Тормоз пильной цепи | Контроль функционирования | x | | x | | | | | |
| | Осмотр в сервисном центре | | | | | | x | x | x |
| Топливный фильтр | Контроль | | | | x | | | | |
| | Замена | | | | | x | | x | x |
| Топливный бак | Очистка | | | | x | | | | |
| Масляный бак | Очистка | | | | x | | | | |
| Система смазки цепи | Контроль | x | | | | | | | |
| Пильная цепь | Контроль состояния заточки | x | | x | | | | | |
| | Контроль натяжения цепи | x | | x | | | | | |
| | Заточка | | | | | | | | x |
| | Замена | | | | | | x | x | x |
| Направляющая шина | Контроль (износ, повреждение) | x | | | | | | | |
| | Очистка и поворот на другую сторону | | x | | | | | | |
| | Замена | | | | | | | x | x |
| Ведущая звездочка | Контроль (износ, повреждение) | | | | x | | | | |
| | Замена | | | | | | | x | x |
| Воздушный фильтр | Очистка | | x | | | | | | x |
| | Замена | | | | | | | x | x |
| Антивибрационные элементы | Контроль | x | | x | x | | | | |
| | Замена | | | | | | | x | |
| Охлаждающие ребра цилиндра | Очистка | | x | | | | | | x |
| Отверстия для всасывания воздуха на крышке стартера | Очистка | | x | | | | | | x |
| Карбюратор | Контроль холостого хода (цепь не должна вращаться) | x | | x | | | | | |
| | Настройка холостого хода | | | | | | | | x |
| Свеча зажигания | Проверка состояния электродов | | | | x | | | | x |
| | Замена | | | | | | x | x | 100 часов работы |
| Крепежные винты и гайки | Проверка | x | | | | | | | |
| | Подтягивание | | | | | | | | x |
| Уловитель пильной цепи | Контроль | x | | x | | | | | |
| | Замена | | | | | | | x | |
| Искрогасящая сетка в глушителе | Контроль | | | | x | | | | |
| | Замена | | | | | | | | x |

Все работы по обслуживанию пилы, кроме пунктов, перечисленных в этой инструкции по техническому обслуживанию и эксплуатации, должны выполняться в авторизованном сервисном центре.

Сроки проведения технического обслуживания относятся только к нормальным условиям эксплуатации. При затрудненных условиях (сильная запыленность, пиление сухой древесины и т.п.) и более длительной ежедневной работе указанные интервалы следует сократить.

ВОЗДУШНЫЙ ФИЛЬТР



ПРЕДУПРЕЖДЕНИЕ:

Никогда не работайте пилой без воздушного фильтра. Пыль и грязь будут попадать в двигатель, что приведет к его поломке. Держите воздушный фильтр чистым!

ЧИСТКА ВОЗДУШНОГО ФИЛЬТРА:

1. Удалите верхнюю крышку (А). (Рис. 15А)
2. Выньте воздушный фильтр (В) из корпуса воздушного фильтра (С) (рис. 15Б).
3. Очистите воздушный фильтр. Вымойте фильтр чистой, теплой мыльной водой. Промойте в чистой, холодной воде. Просушите.

ЗАПОМНИТЕ:

желательно иметь запасной фильтр.

4. Установите воздушный фильтр. Установите верхнюю крышку воздушного фильтра. Затяните надежно винты крепления.



ПРЕДУПРЕЖДЕНИЕ:

Никогда не выполняйте обслуживание на горячем двигателе. Это может привести к ожогу рук или пальцев.



Рис. 15

ТОПЛИВНЫЙ ФИЛЬТР

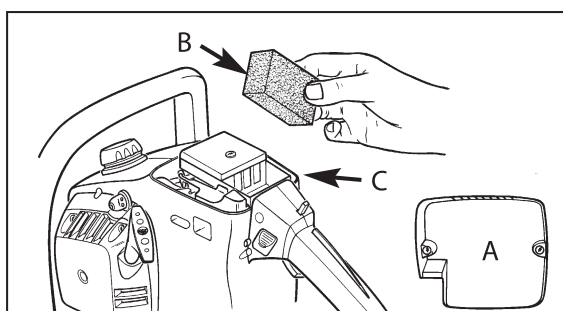

ПРЕДУПРЕЖДЕНИЕ:

Никогда не работайте пилой с отсутствующим топливным фильтром. Топливный фильтр необходимо заменять по мере необходимости, но не реже одного раза в год. Заправляйте масляный бак одновременно с топливным баком.

1. Удалите крышку топливного бака.
2. Согните кусок мягкого провода.
3. Откройте топливный бак и зацепите проводом топливопровод. Вытяните топливопровод к горловине и, захватив его пальцами, достаньте.

ЗАПОМНИТЕ:

не вытягивайте топливопровод полностью из резервуара.

4. Выньте топливный фильтр (А) из бака (рис. 16).
5. Отделите фильтр скручивающим движением.
6. Установите новый фильтр. Верните топливопровод в бак. Убедитесь, что фильтр лежит на дне бака. При необходимости поправьте длинной отверткой.
7. Заполните бензобак новым топливом. Смотрите раздел ТОПЛИВО и СМАЗКА. Установите крышку топливного бака.

ГЛУШИТЕЛЬ И ИСКРОГАСИТЕЛЬ

ЗАПОМНИТЕ:

забитый искрогаситель сильно уменьшает мощность двигателя.

1. Удалите 2 болта (А) и выньте глушитель. (Рис. 17А).
2. Удалите 2 винта, которые держат крышку (С). (Рис. 17Б)



Рис. 16



Рис. 17А

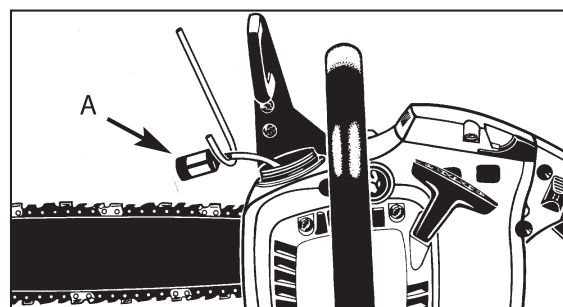

Рис. 17Б

3. Замените на новую искрогасящую сетку (D).
4. Соберите глушитель и установите его на место. Надежно закрепите.

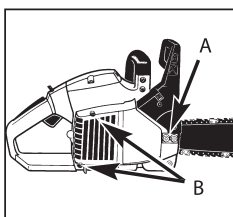
СВЕЧА ЗАЖИГАНИЯ

ЗАПОМНИТЕ:

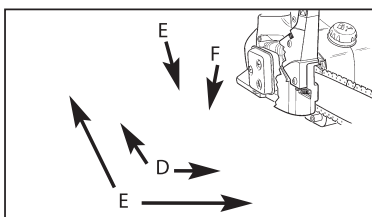
Для эффективной работы двигателя пилы, свеча зажигания должна быть чистой и иметь соответствующий зазор. **Никогда не выкручивайте свечу зажигания пока двигатель полностью не остыл** — опасность повреждения резьбовой части свечного отверстия в цилиндре.

1. Установите выключатель в положение ВЫКЛ.
2. Удалите верхнюю крышку (A), ослабляя винты крепления. (Рис. 18А)
3. Разъедините соединительный провод (B) от свечи зажигания (C), крутя и вытягивая одновременно (рис. 18Б).
4. Удалите свечу зажигания с помощью ключа свечи зажигания. **НЕ ИСПОЛЬЗУЙТЕ НИКАКОЙ ДРУГОЙ ИНСТРУМЕНТ.**
5. Установите новую свечу зажигания, с зазором 0,6 мм.



Рис. 18

НАСТРОЙКА КАРБЮРАТОРА

Карбюратор был оптимально настроен на заводе. Если необходима регулировка карбюратора, обращайтесь пожалуйста в ближайший авторизованный сервисный центр.

ХРАНЕНИЕ ПИЛЫ

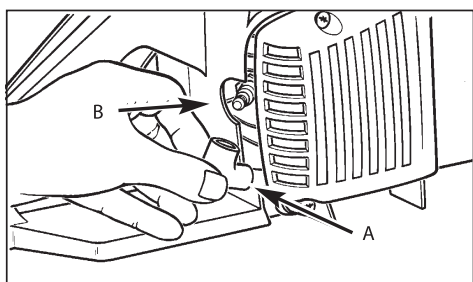
Для хранения пилы более 30 дней необходимо ее обслужить.



ПРЕДУПРЕЖДЕНИЕ:

Никогда не храните цепную пилу дольше, чем 30 дней, не выполнив нижеследующие действия.

1. Удалите крышку топливного бака медленно, чтобы выпустить давление. Слейте остатки топлива.
2. Заведите двигатель для того, чтобы удалить остатки топлива из карбюратора и топливопроводов.
3. Дайте двигателю остыть (приблизительно 5 минут).
4. Используя ключ свечи зажигания, удалите свечу зажигания.
5. Залейте 1 чайную ложку чистого масла для двухтактных двигателей в камеру сгорания. Потяните медленно веревку стартера, чтобы покрыть маслом внутренние поверхности цилиндра. Установите свечу зажигания. (Рис. 19)



Рис. 19

ЗАПОМНИТЕ:

Храните пилу в сухом месте вдали от источников пламени, таких, как: печи, газовые бойлеры, газовые сушилки, и т.д.

ВОЗОБНОВЛЕНИЕ РАБОТЫ

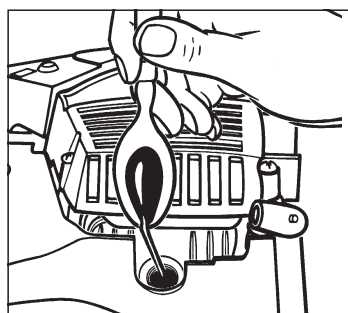
1. Удалите свечу зажигания.
2. Несколько раз интенсивно дерните веревку стартера, чтобы удалить лишнее масло из камеры сгорания.
3. Обслужите свечу или установите новую свечу зажигания.
4. Подготовьте пилу к работе.
5. Заправьте топливный бак свежеприготовленной топливной смесью. См. раздел ЗАПРАВКА ТОПЛИВОМ И СМАЗКА ПИЛЫ.

ОБСЛУЖИВАНИЕ ШИНЫ

Требуется частое смазывание ведомой звездочки на конце шины, который поддерживает и несет пильную цепь. Надлежащее обслуживание шины, как объяснено в этом параграфе, является необходимым для содержания пилы в хорошем состоянии.

СМАЗЫВАНИЕ НАКОНЕЧНИКА ЦЕПНОГО КОЛЕСА:



ПРЕДУПРЕЖДЕНИЕ:

наконечник цепного колеса на вашей новой пиле был смазан на заводе. Однако отказ от его обслуживания и смазки, как объяснено ниже, приведет к ухудшению работы пилы и аннулирует гарантию изготовителя

ИНСТРУМЕНТЫ ДЛЯ СМАЗЫВАНИЯ:

Для смазки наконечника цепного колеса шины рекомендуется шприц-масленка (в комплекте не поставляется). Шприц-масленка имеет кончик в виде иглы, который эффективно смазывает наконечник цепного колеса.

СМАЗКА НАКОНЕЧНИКА ЦЕПНОГО КОЛЕСА:



ПРЕДУПРЕЖДЕНИЕ:

Никогда не проводите работы с цепью без перчаток. Даже некрутящаяся цепь может порезать руки! Смазывание не должно производиться во время работы пилы.

ЗАПОМНИТЕ:

не требуется снимать цепь, чтобы смазать наконечник цепного колеса шины.

1. Установите выключатель в положение ВЫКЛ.
2. Очистите наконечник цепного колеса шины.
3. Используя шприц-масленку, вставьте нос иглы в отверстие для смазки и введите смазку, пока она не появится в наружном ребре конька наконечника цепного колеса (рис. 20).
4. Вращайте пильную цепь вручную. Повторите процедуру смазывания, пока наконечник цепного колеса не будет смазан маслом.



Рис. 20

Большинство проблем при эксплуатации шины можно избежать, просто надлежаще эксплуатируя пилу. Недостаточное смазывание цепи и шины или работа пилой с неправильно отрегулированным натяжением цепи, приведут к быстрому износу шины.

Чтобы уменьшить износ шины, необходимо выполнять следующие действия.

ЗАТОЧКА ЦЕПИ:

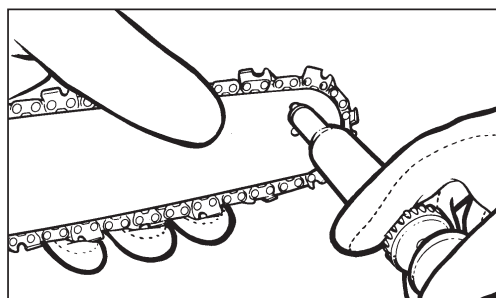
Заточка цепи требует наличия специального инструмента, чтобы режущие зубья были заточены под правильным углом. Для неопытного пользователя пилы, мы рекомендуем, чтобы заточка производилась в ближайшем сервисном центре. Если Вы считаете, что сможете самостоятельно затачивать цепь, приобретите специальное оборудование для заточки цепи.

Точите цепь, используя перчатки и круглый напильник диаметром 5/32" (4мм).



ПРЕДУПРЕЖДЕНИЕ:

Проводите работы по обслуживанию пилы в защитных перчатках. Не приступайте к работе на горячей пиле, дождитесь пока она остынет!

Производите заточку зуба цепи только движениями наружу (рис. 22), соблюдая угол, показанный на рис. 21. После заточки все звенья должны иметь одинаковую ширину и длину.



Рис. 21

После 3-4 заточек, проверьте высоту ограничителей глубины резания и, в случае необходимости, сточите их плоским напильником, используя шаблон, после чего скруглите передний угол (Рис. 23).

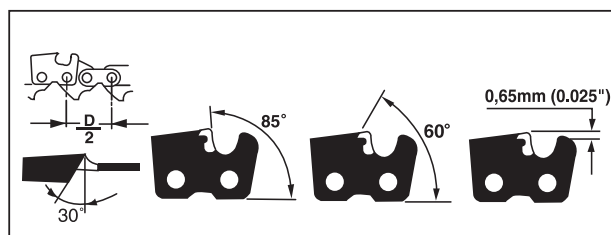

ПРЕДУПРЕЖДЕНИЕ:

Правильная высота ограничителя глубины реза также важна, как и заточка цепи.



Рис. 22



Рис. 23

ШИНА должна переворачиваться каждые 8 рабочих часов, чтобы обеспечить равномерный износ. Держите паз шины и отверстие для смазки в чистоте, используя специальное приспособление (Рис. 24). Проверяйте кромки паза на равномерность изнашивания и, в случае необходимости, удаляйте заусенцы и выравнивайте фаску, используя плоский напильник. (Рис. 25)

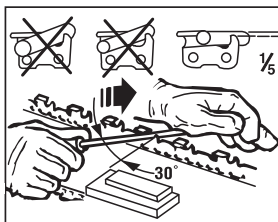

Рис. 24

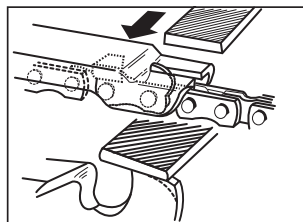

Рис. 25

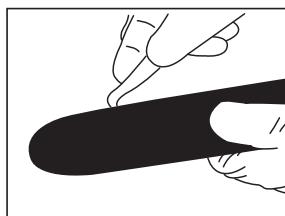

ПРЕДУПРЕЖДЕНИЕ:

Никогда не устанавливайте новую цепь на изношенную ведущую звездочку

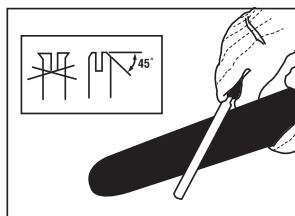
МАСЛОПРОВОДЫ на шине должны быть очищены, для обеспечения надлежащей смазки шины и цепи во время работы.

ОБСЛУЖИВАНИЕ ЦЕПИ

НАТЯЖЕНИЕ ЦЕПИ:

Проверка натяжения цепи проводится по мере необходимости, чтобы держать цепь натянутой на шине, но не допускайте перетягивания цепи, обеспечивая свободный ход цепи вокруг шины.

НАТЯЖЕНИЕ НОВОЙ ЦЕПИ:

Новая цепь и шина будут нуждаться в натяжении цепи после 5 отрезов. Это нормально, в дальнейшем интервал между натяжениями цепи будет быстро увеличиваться.

СМАЗЫВАНИЕ ЦЕПИ:

Всегда проверяйте систему смазки цепи. Держите масляный бак заправленным. Хорошее смазывание цепи и шины во время пиления обеспечивает минимальное трение между шиной и цепью.

Всегда проверяйте систему смазки цепи. Держите масляный бак заправленным. Хорошее смазывание цепи и шины во время пиления обеспечивает минимальное трение между шиной и цепью.

Не допускайте работу без масла. Работа пилой с малым количеством масла в баке снизит производительность, сократит жизнь цепи и шины, приведет к быстрому затуплению цепи и износу шины. О слишком малом количестве масла в баке свидетельствует изменение цвета металла шины, появление дыма при пилении.

НЕИСПРАВНОСТИ И СПОСОБЫ ИХ УСТРАНЕНИЯ

| <i>ПРОБЛЕМА</i> | <i>ВЕРОЯТНАЯ ПРИЧИНА</i> | <i>КОРРЕКТИРУЮЩЕЕ ДЕЙСТВИЕ</i> |
|--|--|--|
| Пила не запускается или глохнет после запуска. | Неправильные стартовые процедуры. | Следовать за инструкциями в Инструкции по эксплуатации. |
| | Неправильная регулировка смеси карбюратора. | Отрегулировать карбюратор в авторизированном центре технического обслуживания. |
| | Загрязненная свеча зажигания | Обслужить свечу или заменить. |
| | Забился топливный фильтр. | Заменить топливный фильтр. |
| Двигатель не развивает мощность | Грязный экран предохранителя искры. | Заменить экран предохранителя искры. |
| | Грязный воздушный фильтр. | Удалить, очистить и установить фильтр. |
| | Неправильное регулирование смеси карбюратора | Отрегулировать карбюратор в авторизированном центре технического обслуживания. |
| Нет мощности под нагрузкой. | Неправильное регулирование смеси карбюратора | Отрегулировать карбюратор в авторизированном центре технического обслуживания. |
| Пила чрезмерно дымит. | Неправильное регулирование смеси карбюратора | Отрегулировать карбюратор в авторизированном центре Пила чрезмерно дымит. технического обслуживания. |
| | Неправильная топливная смесь. | Использовать только должным образом смешанное топливо (смесь 40:1). |

СЧАМПИОН®

Power & force

Производитель оставляет за собой право вносить изменения в конструкцию отдельных деталей без предварительного уведомления.

После прочтения инструкции сохраните ее в доступном надежном месте.

Архангельск (8182)63-90-72
Астана +7(7172)727-132
Белгород (4722)40-23-64
Брянск (4832)59-03-52
Владивосток (423)249-28-31
Волгоград (844)278-03-48
Вологда (8172)26-41-59
Воронеж (473)204-51-73
Екатеринбург (343)384-55-89
Иваново (4932)77-34-06
Ижевск (3412)26-03-58
Казань (843)206-01-48

Калининград (4012)72-03-81
Калуга (4842)92-23-67
Кемерово (3842)65-04-62
Киров (8332)68-02-04
Краснодар (861)203-40-90
Красноярск (391)204-63-61
Курск (4712)77-13-04
Липецк (4742)52-20-81
Магнитогорск (3519)55-03-13
Москва (495)268-04-70
Мурманск (8152)59-64-93
Набережные Челны (8552)20-53-41

Нижний Новгород (831)429-08-12
Новокузнецк (3843)20-46-81
Новосибирск (383)227-86-73
Орел (4862)44-53-42
Оренбург (3532)37-68-04
Пенза (8412)22-31-16
Пермь (342)205-81-47
Ростов-на-Дону (863)308-18-15
Рязань (4912)46-61-64
Самара (846)206-03-16
Санкт-Петербург (812)309-46-40
Саратов (845)249-38-78

Смоленск (4812)29-41-54
Сочи (862)225-72-31
Ставрополь (8652)20-65-13
Тверь (4822)63-31-35
Томск (3822)98-41-53
Тула (4872)74-02-29
Тюмень (3452)66-21-18
Ульяновск (8422)24-23-59
Уфа (347)229-48-12
Челябинск (351)202-03-61
Череповец (8202)49-02-64
Ярославль (4852)69-52-93

Единый адрес для всех регионов: сnp@nt-rt.ru || www.champion.nt-rt.ru