

# СЧАМПИОН 335

## РУКОВОДСТВО ПОЛЬЗОВАТЕЛЯ Цепные бензопилы Чемпион 335

ТЕХНИКА БЕЗОПАСНОСТИ  
ЭКСПЛУАТАЦИЯ  
ТЕХНИЧЕСКОЕ ОБСЛУЖИВАНИЕ



Архангельск (8182)63-90-72  
Астана +7(7172)727-132  
Белгород (4722)40-23-64  
Брянск (4832)59-03-52  
Владивосток (423)249-28-31  
Волгоград (844)278-03-48  
Вологда (8172)26-41-59  
Воронеж (473)204-51-73  
Екатеринбург (343)384-55-89  
Иваново (4932)77-34-06  
Ижевск (3412)26-03-58  
Казань (843)206-01-48  
Калининград (4012)72-03-81  
Калуга (4842)92-23-67  
Кемерово (3842)65-04-62  
Киров (8332)68-02-04

Краснодар (861)203-40-90  
Красноярск (391)204-63-61  
Курск (4712)77-13-04  
Липецк (4742)52-20-81  
Магнитогорск (3519)55-03-13  
Москва (495)268-04-70  
Мурманск (8152)59-64-93  
Набережные Челны (8552)20-53-41  
Нижний Новгород (831)429-08-12  
Новокузнецк (3843)20-46-81  
Новосибирск (383)227-86-73  
Орел (4862)44-53-42  
Оренбург (3532)37-68-04  
Пенза (8412)22-31-16  
Пермь (342)205-81-47  
Ростов-на-Дону (863)308-18-15

Рязань (4912)46-61-64  
Самара (846)206-03-16  
Санкт-Петербург (812)309-46-40  
Саратов (845)249-38-78  
Смоленск (4812)29-41-54  
Сочи (862)225-72-31  
Ставрополь (8652)20-65-13  
Тверь (4822)63-31-35  
Томск (3822)98-41-53  
Тула (4872)74-02-29  
Тюмень (3452)66-21-18  
Ульяновск (8422)24-23-59  
Уфа (347)229-48-12  
Челябинск (351)202-03-61  
Череповец (8202)49-02-64  
Ярославль (4852)69-52-93

Условные обозначения на бензопиле:

	Прежде чем приступать к работе с бензопилой, внимательно прочитайте Руководство.		Во избежание поражения электрическим током пользуйтесь защитными сапогами.
	Во время работы всегда используйте защитные очки, предохраняющие органы зрения от пыли, летящих веток и стружек, а также звукоизоляционные наушники (шлем) или иные приспособления для защиты органов слуха. Если существует опасность падения стволов/веток, оператор должен надеть предохранительную каску.		Убедитесь, что тормоз пильной цепи разблокирован! Для разблокировки потяните рукоятку тормоза.
	Используйте защитные перчатки.		Уровень звуковой мощности LWA соответствует директиве 2000/14/EC.
			Внимание! Опасность!

**ПРЕДУПРЕЖДЕНИЕ!** При эксплуатации бензоинструментов необходимо соблюдать основные предписания по технике безопасности, в т.ч. нижеприведенные указания. Это позволит минимизировать риск серьезных травм и/или повреждений инструмента. Ознакомьтесь с Руководством перед началом работы и впоследствии храните его в доступном месте

- НИ В КОЕМ СЛУЧАЕ не держите пилу одной рукой! Это может привести к травмированию оператора, его помощников или посторонних лиц. Всегда прочно держите пилу обеими руками.
- НЕ работайте с пилой в состоянии переутомления, алкогольного или наркотического опьянения, а также под воздействием лекарственных препаратов.
- Используйте защитные сапоги, плотно прилегающую одежду, перчатки, шлем, а также защитные приспособления, предохраняющие органы зрения и слуха.
- Соблюдайте осторожность при обращении с топливом. Во избежание пожара перед запуском двигателя отойдите минимум на 3 м от места заправки топлива.
- Следите за тем, чтобы во время запуска и эксплуатации пилы поблизости не было посторонних! В рабочей зоне не должно быть людей и животных.
- Приступая к работе, расчистите рабочее пространство, позаботьтесь о надежной обуви и заранее подготовьте путь отхода из рабочей зоны!
- Во время работы следите за тем, чтобы пила Вас не поранила.
- Прежде чем запустить бензопилу, убедитесь, что цепь не будет соприкасаться с посторонними объектами.
- Переносите пилу только после остановки двигателя. Шина и цепь должны быть обращены назад. Глушитель держите в стороне от тела.
- НИКОГДА не используйте поврежденную, неправильно отрегулированную, не полностью / ненадежно собранную пилу. Убедитесь, что когда Вы отпускаете курок дросселирования, пильная цепь останавливается.
- Никогда не опускайте пилу цепью вниз при работающем двигателе.
- Будьте особенно внимательны при обрезке мелких веток и молодых деревьев, т.к. тонкие ветки могут запутаться в цепи и отскочить в сторону оператора или привести к потере равновесия.
- Будьте осторожны при пилении согнутых или находящихся под давлением веток: когда напряжение в древесине ослабится, ветка может неожиданно выпрямиться и ударить Вас.
- Следите за тем, чтобы ручки пилы всегда оставались чистыми и на них не попадало масло и топливная смесь.
- Работайте с пилой только в хорошо вентилируемом пространстве.

- НЕ используйте бензопилу для валки деревьев, если у Вас отсутствует необходимая квалификация.
- Все операции по техническому обслуживанию инструмента, за исключением тех, что перечислены в соответствующих разделах настоящего руководства, должны выполняться компетентным персоналом.
- При переноске/транспортировке пилы рекомендуется надеть на шину защитный чехол.
- Вблизи пилы не должно находиться горючих жидкостей или газов - даже на открытом воздухе! В противном случае существует риск взрыва и/или пожара.
- Во время работы двигателя запрещается осуществлять заправку топливного или масляного резервуара, а также смазку.
- ПРИМЕНЕНИЕ ПО НАЗНАЧЕНИЮ:** Инструмент предназначен для распиловки древесины. Не используйте его для иных целей, например, распила пластмассы, кирпича или нестроительных материалов.
- Если пользователь приступает к работе с пилой впервые, он должен усвоить указания, приведенные на стр.9 Руководства (см. пункт "Раскряжевка на козлах"), и пройти инструктаж по правилам обращения с пилой и средствам защиты.
- Никогда не работайте одной рукой! Опасность отдачи: Вы можете потерять управление пилой, в результате чего ветки/сучья или бревна зацепятся за шину и цепь и могут отскочить в Вашу сторону.
- Не работайте в закрытом помещении. При запуске двигателя выделяются вредные выхлопы, которые иногда могут не иметь цвета и запаха. При эксплуатации могут выделяться токсичные испарения и иные вредные для здоровья вещества. Пыль, мусор и взвешенные вещества (в частности, древесные опилки или масляный туман, возникающий при смазке цепи) представляют опасность для Вашего здоровья! Позаботьтесь о средствах защиты.
- Используйте защитные перчатки и следите за тем, чтобы Ваши руки всегда были теплыми. Длительная работа с бензопилами сопряжена с воздействием вибраций, что может привести к возникновению виброболезни. Чтобы минимизировать эту опасность, необходимо использовать перчатки и следить за тем, чтобы руки оставались теплыми. При возникновении симптомов указанного заболевания следует немедленно обратиться к врачу.

26. Установите зубчатый упор пилы непосредственно за точкой пропила и производите пиление по диаметру. Зубчатый упор будет при этом обкатывать ствол.

**ЗАМЕЧАНИЕ:** Следующее дополнение предназначено в основном для непрофессиональных пользователей и тех, кто пользуется пилой только в редких случаях. Эти модели рассчитаны на использование домовладельцами, фермерами и туристами и подходят для выполнения таких общих работ, как расчистка участков, подрезка ветвей, заготовка дров и т.п. Они не рассчитаны на применение в течение длительного периода времени. Вибрации вследствие длительного использования таких пил могут вызвать повреждения кровообращения в пальцах.

## ЗАЩИТА ОТ ОТДАЧИ

**ОТДАЧА (ОБРАТНЫЙ УДАР)** может произойти, когда **НОСОК** или **ВЕРШИНА** пильной шины соприкасается с каким-либо предметом или когда древесина защемляет цепь в пропиале. Когда конец шины касается какого-то предмета, это может вызвать молниеносный обратный удар, при котором шина будет резко отброшена назад и вверх в направлении оператора. **ЗАЩЕМЛЕНИЕ** цепи вдоль **НИЖНЕЙ ЧАСТИ** шины может привести к тому, что пила будет **ОТТЯНУТА** вперед и в сторону от оператора. **ЗАЩЕМЛЕНИЕ** цепи вдоль **ВЕРШИНЫ** шины может привести к тому, что пила будет **ОТБРОШЕНА НАЗАД**, непосредственно в сторону оператора. Любая разновидность отскока может привести к потере управления пилой, в результате чего возможны серьезные травмы.

1. Ознакомившись с понятием отдачи, Вы можете уменьшить или полностью исключить элемент неожиданности при ее возникновении. Неожиданная отдача несет в себе опасность несчастных случаев.
2. Крепко удерживайте пилу обеими руками; во время работы правую руку держите на задней ручке, переднюю ручку сожмите левой рукой. Плотно обхватывайте ручки пилы всей ладонью. Это позволит Вам сократить риск отдачи и обеспечить лучший контроль над пилой. Не дайте пиле вырваться из рук!
3. Убедитесь, что рабочая территория очищена от посторонних предметов. Не допускайте контакта носка шины с бревнами, ветками и иными объектами.
4. Работайте с пилой на полной скорости.
5. Не наклоняйтесь сильно вперед и не поднимайте пилу выше уровня плеч.
6. Следуйте указаниям производителя по заточке и техническому обслуживанию деталей пилы.
7. Если необходимо заменить шину и/или цепь, используйте только фирменные запасные части или аналогичные им.

**ЗАМЕЧАНИЕ:** Пильная цепь с низким риском отдачи – это цепь, которая соответствует нормативам по допустимому эффекту отдачи. Ваша бензопила имеет специальную табличку с указаниями по технике безопасности. Табличка расположена на рукоятке тормоза цепи/щитке для рук. Прежде чем приступать к работе с пилой, тщательно изучите информацию, содержащуюся на табличке, и ознакомьтесь с указаниями по технике безопасности, приведенными в настоящем Руководстве.

## ВАЖНЫЕ УКАЗАНИЯ ПО ТЕХНИКЕ БЕЗОПАСНОСТИ

### • УСЛОВИЯ ОБОЗНАЧЕНИЯ И ЦВЕТОВАЯ КОДИРОВКА



**ПРЕДУПРЕЖДЕНИЕ:** **КРАСНЫЙ**  
Используется для предупреждения о том, что выполнение данной операции небезопасно.

### **ЗЕЛЕНЫЙ** РЕКОМЕНДОВАНО

Рекомендованный способ работы.

Рис. 1

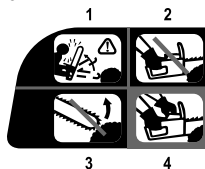

### ПРЕДУПРЕЖДЕНИЕ

1. Внимание - опасность отдачи!
2. Никогда не работайте одной рукой!
3. Не допускайте соприкосновения носка шины с посторонними объектами.

### РЕКОМЕНДОВАНО

4. Крепко держите пилу обеими руками.
- **ВНИМАНИЕ! ОПАСНОСТЬ ОТДАЧИ!**



**ПРЕДУПРЕЖДЕНИЕ:** Эффект отдачи может привести к потере управления пилой, в результате чего оператор или посторонние лица могут получить серьезные и даже смертельные травмы. Не теряйте бдительности. Вращательный обратный удар и прижимной обратный удар - наиболее опасные явления, которые могут возникнуть в процессе эксплуатации пилы. Это основная причина большинства несчастных случаев.



Рис. 2А



Рис. 2В

### СОБЛЮДАЙТЕ ОСТОРОЖНОСТЬ:

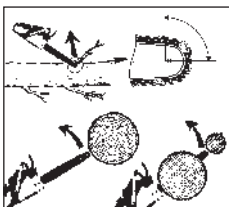
#### ВРАЩАТЕЛЬНЫЙ ОБРАТНЫЙ УДАР

(Рис. 2А)

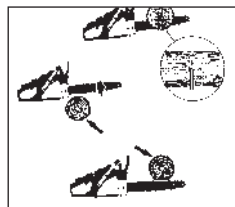
A = Направление отскока

B = Зона отдачи

#### ПРИЖИМНОЙ ОБРАТНЫЙ УДАР (УДАРЫ И ЗАЩЕМЛЕНИЕ)

(Рис. 2В)

A = Защемление

B = Твердые объекты

C = Удары

## ОБЩАЯ ИНФОРМАЦИЯ

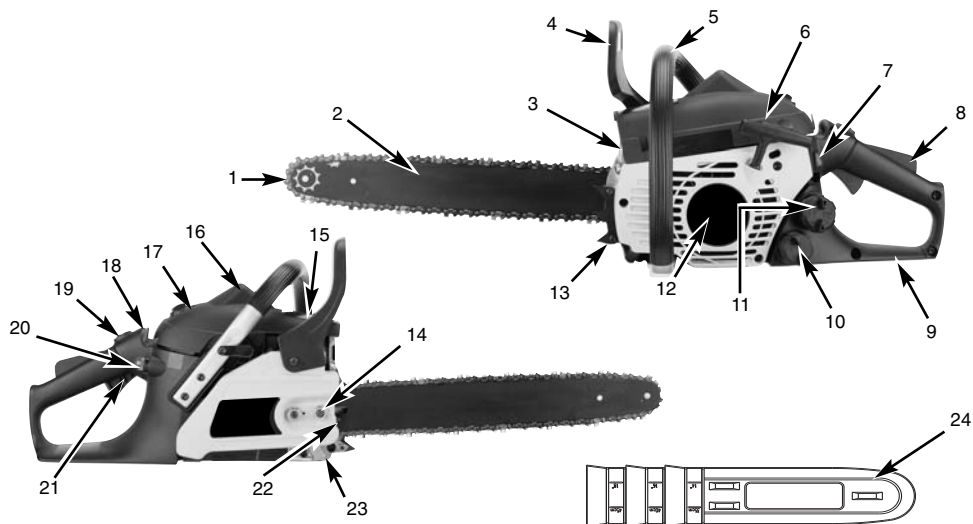

1. Пильная цепь

2. Пильная шина

3. Экран искроуловителя

4. Рукоятка тормоза цепи / Защитный щиток для руки

5. Передняя ручка пилы

6. Ручка стартера

7. Выключатель зажигания

8. Предохранитель

9. Задняя ручка / Трубчатая

рукоятка

10. Маслоналивное отверстие

11. Крышка топливного резервуара

12. Корпус стартера

13. Зубец упора

14. Предохранительные гайки шины

15. Глушитель (за решеткой)

16. Свеча зажигания

17. Крышка воздушного фильтра

18. Ручка воздушной заслонки

карбюратора

19. Дроссельная заслонка

20. Кнопка подсоса топлива

21. Курок дросселирования

22. Регулировочный винт

натяжения цепи

23. Уловитель цепи

24. Защитный чехол

## УСТРОЙСТВА БЕЗОПАСНОСТИ

Для Вашего удобства цифры перед описанием устройств соответствуют номерам этих приспособлений на вышеприведенной иллюстрации.

**1 ЦЕПЬ С НИЗКИМ РИСКОМ ОТДАЧИ** значительно помогает сократить риск и силу отдачи, чему способствуют специально разработанные глубомеры и защитные звенья.

**3 ЭКРАН ИСКРОУЛОВИТЕЛЯ** удерживает содержащуюся в потоке выхлопных газов двигателя сажу и другие огнеопасные частицы диаметром от 0,6 мм. Пользователь несет ответственность за соблюдение требований местных и федеральных законов и постановлений, касающихся использования искроуловителя. Дополнительная информация содержится в разделе по технике безопасности.

**4 РУКОЯТКА ТОРМОЗА ЦЕПИ / ЗАЩИТНЫЙ ЩИТОК ДЛЯ РУКИ** позволяет защитить левую руку оператора в случае, если во время работы она соскользнет с передней ручки.

**4 ТОРМОЗ ЦЕПИ** представляет собой защитное устройство, предназначенное для снижения риска травмирования вследствие отдачи. В случае отдачи тормоз моментально останавливает движущуюся цепь. Тормоз цепи приводится в действие при помощи **специальной РУКОЯТКИ ТОРМОЗА**.

**7 ВЫКЛЮЧАТЕЛЬ ЗАЖИГАНИЯ** служит для моментальной остановки двигателя. Чтобы запустить двигатель или осуществить повторный пуск, нужно установить переключатель в положение Вкл. (ON).

**8 ПРЕДОХРАНИТЕЛЬ** позволяет предотвратить случайное ускорение двигателя. Пока не нажат предохранитель, Вы не сможете нажать и на курок дросселирования.

**23 УЛОВИТЕЛЬ ЦЕПИ** уменьшает опасность травм при обрыве или соскакивании цепи во время работы пилы. Уловитель предназначен для перехвата провисающей цепи.

## ТЕХНИЧЕСКИЕ ХАРАКТЕРИСТИКИ

Модель	АС3110А4	АС3110А6	АС3110В4	АС3110В6
Объем двигателя	35 см <sup>3</sup>	35 см <sup>3</sup>	35 см <sup>3</sup>	35 см <sup>3</sup>
Максимальная мощность	1,1 кВт	1,1 кВт	1,1 кВт	1,1 кВт
Номинальная рабочая длина	34 см	37,5 см	34 см	37,5 см
Длина пильной шины	35 см	40 см	35 см	40 см
Шаг цепи	9,53 мм (3/8")	9,53 мм (3/8")	9,53 мм (3/8")	9,53 мм (3/8")
Толщина цепи	1,27 мм (0,05")	1,27 мм (0,05")	1,27 мм (0,05")	1,27 мм (0,05")
Част. вращ., холост.ход (макс.)	3300 об/мин	3300 об/мин	3300 об/мин	3300 об/мин
Рекоменд. макс. част. вращ. с режущим оборудованием	12500 об/мин	12500 об/мин	12500 об/мин	12500 об/мин
Емкость топливного резервуара	250 см <sup>3</sup>	250 см <sup>3</sup>	250 см <sup>3</sup>	250 см <sup>3</sup>
Емкость масляного резервуара	150 см <sup>3</sup>	150 см <sup>3</sup>	150 см <sup>3</sup>	150 см <sup>3</sup>
Антивибрационная система	Да	Да	Да	Да
Ведущая звездочка	6 зубьев	6 зубьев	6 зубьев	6 зубьев
Система быстрого запуска	Нет	Нет	Нет	Нет
Тормоз цепи	Да	Да	Да	Да
Сцепление	Да	Да	Да	Да
Автомат. смазка цепи	Да	Да	Да	Да
Тип пильной цепи (Oregon)	91PJ052X	91PJ056X	91PJ052X	91PJ056X
Тип пильной шины (Oregon)	140SDEA041	160SDEA041	140SDEA041	160SDEA041
Тип пильной цепи (Carlton)	N1C-BL-M-52E SK	N1C-BL-M56E SK	N1C-BL-M-52E SK	N1C-BL-M56E SK
Тип пильной шины (Carlton)	14-10-N1-MHC	16-10N156-MHC	14-10-N1-MHC	16-10N156-MHC
Чистый вес (без шины и цепи)	4,5 кг	4,5 кг	4,7 кг	4,7 кг
Звук давл. вблизи инструмента	97 дБ(А)	97 дБ(А)	97 дБ(А)	97 дБ(А)
Уровень звуковой мощности	102 дБ(А)	102 дБ(А)	102 дБ(А)	102 дБ(А)
Гарантиров. уровень звук. мощности	104 дБ(А)	104 дБ(А)	104 дБ(А)	104 дБ(А)
Время торможения (макс.)	0,12 с	0,12 с	0,12 с	0,12 с
Уровень вибраций (макс.)	15 м/с <sup>2</sup>	15 м/с <sup>2</sup>	15 м/с <sup>2</sup>	15 м/с <sup>2</sup>
Расход топлива	519,3 г/кВч	519,3 г/кВч	519,3 г/кВч	519,3 г/кВч

## ИНСТРУКЦИИ ПО СБОРКЕ

### • СБОРОЧНЫЕ ИНСТРУМЕНТЫ

Для сборки цепной бензопилы Вам понадобятся следующие инструменты:

1. Комбинированный гаечный ключ-отвертка (содержится в прилагаемом комплекте инструментов).
2. Высокопрочные перчатки (доставляются по заказу).

### • ТРЕБОВАНИЯ К СБОРКЕ



**ПРЕДУПРЕЖДЕНИЕ:** НЕ запускайте двигатель, если пила не готова к работе.

Новая пила требует регулировки натяжения цепи, заправки топливного резервуара топливной смесью соответствующих пропорций, а также заправки масляного резервуара моторным маслом. Только после этого пила будет готова к работе. Прежде чем приступать к работе, полностью ознакомьтесь с содержанием Руководства. Особое внимание следует уделять правилам техники безопасности. Руководство пользователя - это одновременно инструкция по эксплуатации и справочник, в котором Вы найдете общую информацию по сборке, эксплуатации и техническому обслуживанию пилы.

### • УСТАНОВКА ШИНЫ / ПИЛЬНОЙ ЦЕПИ / КРЫШКИ МУФТЫ СЦЕПЛЕНИЯ



**ПРЕДУПРЕЖДЕНИЕ:** Все операции с пильной цепью осуществляйте в защитных перчатках.

### МОНТАЖ ПИЛЬНОЙ ШИНЫ:

Чтобы шина и цепь получали достаточную смазку, необходимо использовать ТОЛЬКО шины оригинальной конструкции со смазочным отверстием (А) (см. Рис. 3А).

1. Убедитесь, что рукоятка ТОРМОЗА ЦЕПИ сдвинута в положение Выкл. (Рис. 3В).
2. Отвинтите предохранительные гайки шины (В). Снимите крышку ТОРМОЗА ЦЕПИ (С), потянув ее вверх. Возможно, потребуется приложить усилие (Рис. 3С).

**ЗАМЕЧАНИЕ:** Два пластмассовых транспортировочных кольца можно выбросить. Они используются ТОЛЬКО для доставки.

3. С помощью отвертки поверните регулировочный винт (D) ПРОТИВ ЧАСОВОЙ СТЕЛКИ, пока выравнивающий штифт (Е) (выступающее острие) не достигнет своего предельного положения (Рис. 3D).

4. Установите пазовую часть пильной шины на шинные болты (F). Передвигайте шину за колесо сцепления (G) до тех пор, пока она не остановится (Рис. 3Е).



Рис. 3А



Рис. 3В

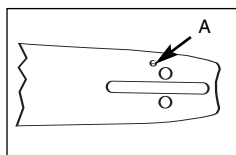

Рис. 3С

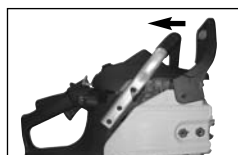

Рис. 3D

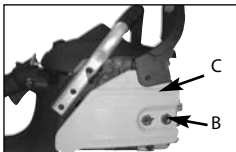

Рис. 3Е

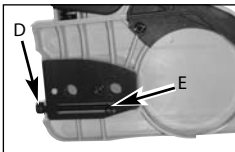

**ПРЕДУПРЕЖДЕНИЕ:** Все работы с цепью и регулировка ее натяжения всегда должны осуществляться в высокопрочных перчатках.

**РЕГУЛИРОВКА ПИЛЬНОЙ ЦЕПИ:**

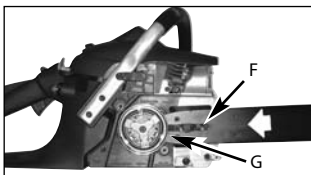
1. Чтобы увеличить натяжение цепи, возьмитесь за носок пильной шины и поверните регулировочный винт (D) ПО ЧАСОВОЙ СТРЕЛКЕ. Поворот винта ПРОТИВ ЧАСОВОЙ СТРЕЛКИ позволит Вам ослабить натяжение. Убедитесь, что цепь плотно прилегает к пильной шине (Рис. 5).

2. Осуществив регулировку, продолжайте удерживать носок шины в приподнятом положении и крепко затяните предохранительные гайки шины. Правильно натянутая цепь плотно прилегает к шине со всех сторон и свободно проворачивается рукой (в перчатках!).

**ЗАМЕЧАНИЕ:** Если цепь не проворачивается или заедает, значит она натянута слишком плотно. В этом случае потребуются незначительные регулировки:

А. Вручную ослабьте предохранительные гайки шины. Ослабьте натяжение цепи, плавно поворачивая регулировочный винт ПРОТИВ ЧАСОВОЙ СТРЕЛКИ. Проведите цепь назад и вперед по всей шине. Продолжайте регулировку до тех пор, пока цепь не будет свободно вращаться, но в то же время убедитесь, что она не провисает. Если необходимо увеличить натяжение, поверните регулировочный винт ПО ЧАСОВОЙ СТРЕЛКЕ.

В. После установки нужного натяжения крепко затяните 2 предохранительные гайки шины, удерживая носок шины в приподнятом положении.



**МЕРЫ ПРЕДОСТОРОЖНОСТИ:** Новая пильная цепь может растянуться, поэтому необходимо проверять и корректировать ее натяжение после каждых 5 пропилов. Это нормально. Цепь быстро приработается, и необходимость в регулировке будет возникать гораздо реже.



Рис. 5



**МЕРЫ ПРЕДОСТОРОЖНОСТИ:** Если цепь натянута СЛИШКОМ СЛАБО или СЛИШКОМ СИЛЬНО, это приведет к повышенному износу звездочки, шины, самой цепи и коренных подшипников. На Рис. 6 показано правильное натяжение цепи в холодном (А) и разогретом (В) состоянии, а также указано, как правильно осуществлять регулировку натяжения (С).

**УСТАНОВКА ЦЕПИ:**

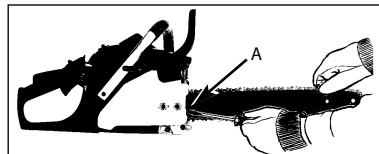
При работе с пильной цепью и регулировке ее натяжения необходимо надевать высокопрочные перчатки.

1. Растяните цепь в виде петли так, чтобы резы (А) были направлены ПО ЧАСОВОЙ СТРЕЛКЕ к вращению (Рис. 4А).

2. Наденьте цепь на ведущую звездочку (В) сзади муфты сцепления (С). Убедитесь, что звенья встали между зубчиками звездочки (Рис. 4В).

3. Вставьте ведущие звенья в канавку шины (D) и обведите цепь вокруг концевой части шины (Рис. 4В).

**ЗАМЕЧАНИЕ:** Цепь может немного свешиваться с нижней части шины. Это нормально.

4. Потяните шину вперед, пока цепь не будет хорошо закреплена в канавке. Убедитесь, что все ведущие звенья находятся в канавке шины.

5. Установите крышку муфты сцепления, удостоверившись, что выравнивающий штифт находится в нижнем отверстии шины. Проверьте, что цепь не соскакивает с шины. Установите предохранительные гайки шины и затяните их вручную, после чего следуйте указаниям, приведенным в разделе **РЕГУЛИРОВКА НАТЯЖЕНИЯ ПИЛЬНОЙ ЦЕПИ.**

**ЗАМЕЧАНИЕ:** На этом этапе предохранительные гайки шины затягиваются просто вручную, поскольку еще потребуются осуществить регулировку цепи. Следуйте указаниям раздела **РЕГУЛИРОВКА НАТЯЖЕНИЯ ПИЛЬНОЙ ЦЕПИ.**



Рис. 4А



Рис. 4В

**• РЕГУЛИРОВКА НАТЯЖЕНИЯ ЦЕПИ**

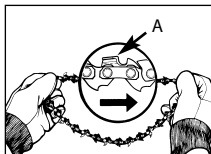
Правильное натяжение цепи имеет большое значение. Необходимо проверять его каждый раз перед использованием пилы, а также в процессе работы. Частые проверки и регулировки позволят улучшить эксплуатационные характеристики и продлить срок службы цепи.

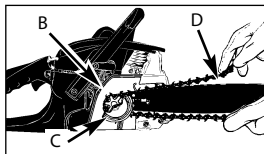

Рис. 6

**• МЕХАНИЧЕСКАЯ ПРОВЕРКА ТОРМОЗА ЦЕПИ**

Бензопила оборудована специальным тормозом цепи, который призван сократить риск травмирования в случае отдачи. Тормоз срабатывает, когда на рукоятку тормоза оказывается давление, как это происходит в случае отдачи, когда рука оператора надавливает на рукоятку. Когда тормоз приводится в действие, цепь немедленно останавливается.

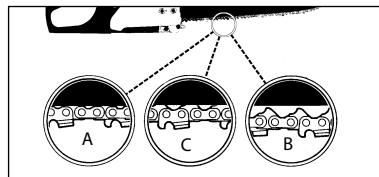

**ПРЕДУПРЕЖДЕНИЕ:** Тормоз цепи предназначен для уменьшения риска травм в случае отдачи; однако он не может обеспечить нужную степень защиты, если оператор не соблюдает правил эксплуатации. Проверяйте тормоз перед каждым запуском пилы, а также периодически в процессе работы.

**ПРОВЕРКА ТОРМОЗА ЦЕПИ:**

1. ТОРМОЗ ЦЕПИ ОТКЛЮЧЕН (цепь может двигаться), когда РУКОЯТКА ТОРМОЗА ОТВЕДЕНА НАЗАД и ЗАФИКСИРОВАНА. Убедитесь, что предохранитель тормозной цепи находится в полож. Выкл. (OFF) (Рис. 7А).
2. ТОРМОЗ ЦЕПИ АКТИВИРОВАН (цепь останавливается), когда рукоятка тормоза сдвинута вперед, а предохранитель тормозной цепи находится в положении Вкл. (ON). В этом случае цепь не должна двигаться (Рис. 7В).

**ЗАМЕЧАНИЕ:** Рукоятка тормоза должна легко переводиться в оба положения. Если Вы ощущаете сильное сопротивление или рукоятка не сдвигается в том или ином направлении, не пользуйтесь пилой. Немедленно обратитесь в профессиональный сервис-центр за ремонтом.



Рис. 7А



Рис. 7В

**ТОПЛИВО И СМАЗКА**

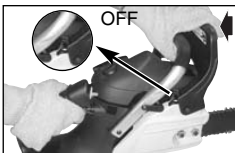
**• ТОПЛИВО**

Для обеспечения наилучших результатов применяйте моторное масло Talon, специально разработанное для 2-тактных двигателей, смешивая его с неэтилированным бензином стандартного качества в пропорции 1:40. Соотношения компонентов топливной смеси приводятся в таблице.

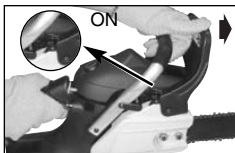

**ПРЕДУПРЕЖДЕНИЕ:** Никогда не используйте бензин без добавки масла. Это приведет к поломке, которая не подпадает под действие гарантии производителя. Никогда не используйте топливную смесь, заготовленную свыше 3 месяцев назад.



**ПРЕДУПРЕЖДЕНИЕ:** Если Вы не используете масло Talon, можно применять высококач. масло для 2-такт. двиг. возд. охлаждения, смешивая его с бензином в пропорции 1:40. Не следует использовать масло с рекомендованной пропорцией смешивания 1:100. Если по причине недостаточной смазки пильного механизма двигатель выйдет из строя, гарантия производителя будет признана недействительной.

**• ПРИГОТОВЛЕНИЕ СМЕСИ**

Смешивайте бензин с фирменным маслом Talon для 2-тактных двигателей в чистой емкости, предназначенной для этих целей. Пропорции для приготовления топливной смеси приводятся в таблице. Тщательно взболтайте полученную смесь.



**ПРЕДУПРЕЖДЕНИЕ:** В случае неисправности, возникшей по причине недостаточной смазки пильного аппарата, гарантия на двигатель не действует.

**• ТОПЛИВО И СМАЗКА**

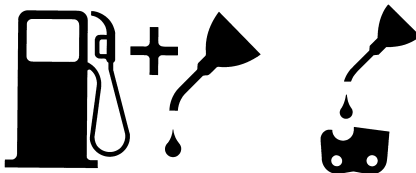

Смесь масла и бензина в пропорции 1:40

Чистое масло

**• ПРОПОРЦИИ ДЛЯ ПОДГОТОВКИ СМЕСИ  
• РЕКОМЕНДУЕМЫЕ ВИДЫ ТОПЛИВА**

Некоторые стандартные виды бензина смешиваются с оксидантами (например, тех. спиртом или эфирными соединениями), что позволяет соблюдать экологические нормы по чистоте воздуха. Двигатель Talon может удовлетворительно работать на любом автомобильном бензине, включая обогащенный кислородом.

БЕНЗИН	Специальное масло Talon в пропорции 1:40	
1 галлон (ам.)	3,2 унции	95 мл (см <sup>3</sup> )
5 литров	4,3 унции	125 мл (см <sup>3</sup> )
1 галлон (англ.)	4,3 унции	125 мл (см <sup>3</sup> )
Пропорция смеси	40 частей бензина на 1 часть масла	
	1мл = 1см <sup>3</sup>	

**• СМАЗКА ЦЕПИ И ШИНЫ**

Каждый раз при заправке топливного резервуара следует наполнять масляный резервуар для смазки цепи. Мы рекомендуем использовать фирменное масло Talon, предназначенное для смазки шины, цепи и ведущей звездочки. Это масло содержит присадки, позволяющие уменьшить трение и износ и предотвратить деформацию шины и цепи.

**ЭКСПЛУАТАЦИЯ**

**• ПЕРЕД ЗАПУСКОМ ДВИГАТЕЛЯ**



**ПРЕДУПРЕЖДЕНИЕ:** Никогда не запускайте двигатель и не работайте с пилой, если шина и цепь не установлены надлежащим образом.

1. Наполните топливный резервуар (А) топливной смесью нужного состава. (Рис.8).
2. Наполните масляный резервуар (В) соответствующим маслом для смазки цепи и шины (Рис. 8).
3. Прежде чем начинать работу с пилой, убедитесь, что тормоз цепи отключен (С) (Рис. 8).



Рис. 8

## • ЗАПУСК ДВИГАТЕЛЯ

1. Чтобы запустить пилу, установите выключатель зажигания в положение Вкл. (I) (Рис. 9А).

2. Полностью отведите ручку возд. заслонки (А) (Рис. 9С).

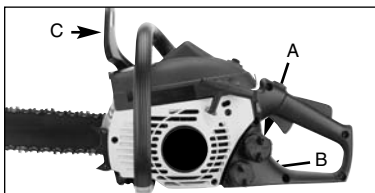
3. Нажмите кнопку подсоса топлива (В) 10 раз (Рис. 9С).

4. Зафиксируйте дроссельную заслонку: надавите на заслонку (С) и удерживайте ее, нажмите на курок дросселирования (D), отпустите курок и затем заслонку (Рис. 9D).

5. Поместите пилу на твердую ровную поверхность. Крепко держите пилу ногой, как показано на рисунке. Резко дерните за ручку стартера 4 раза. Следите за тем, чтобы цепь не соскочила (Рис. 9Е).

**ЗАМЕЧАНИЕ:** Если еще до 4-го рывка двигатель издает звуки, как при попытке запуска, прекратите оттягивать стартер и сразу переходите к следующему действию. (АС3110А4/АС3110А6)

**ЗАМЕЧАНИЕ:** Система Easy Start позволяет существенно сократить усилия, требуемые для запуска двигателя. Нужно лишь достаточно далеко вытянуть шнур стартера, и по звуку двигателя Вы определите, что он запускается. Резко тянуть за шнур нет необходимости: вытягивая шнур, Вы не ощутите сильного сопротивления. Обратите внимание на то, что этот метод запуска значительно отличается от того, к которому привыкли многие операторы, и, к тому же, значительно проще. (АС3110В4/АС3110В6)

6. Верните ручку возд. заслонки (Е) в исходное положение (Рис. 9F).

7. Прочно удерживая пилу, резко дерните за ручку стартера 4 раза. Двигатель должен запуститься.

8. Дайте двигателю поработать в течение 10 секунд, чтобы он разогрелся. Нажмите и отпустите курок (H), чтобы двигатель переключился на холостой ход (Рис. 9G).

9. Если двигатель не запускается, повторите вышеописанные действия.



Рис. 9А



Рис. 9В



Рис. 9С

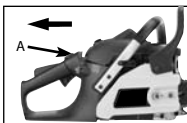

Рис. 9D

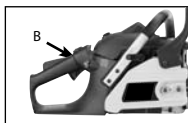

Рис. 9Е

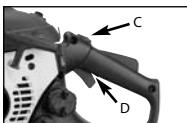

Рис. 9F



Рис. 9G

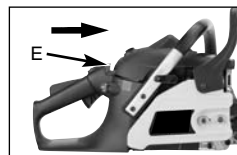

Рис. 9H

## • ЗАПУСК ТЕПЛОГО ДВИГАТЕЛЯ

1. Убедитесь, что выключатель зажигания находится в положении "I".

2. Полностью отведите ручку возд. заслонки.

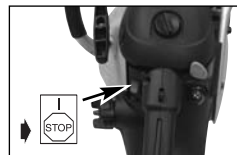
3. Надавите на кнопку подсоса топлива 10 раз.

4. Установите дроссельную заслонку.

5. Резко дерните за шнур стартера 4 раза. Двигатель должен запуститься.

6. Верните ручку возд. заслонки в исходное положение.

7. Отпустите дроссельную заслонку.

## • ОСТАНОВКА ДВИГАТЕЛЯ

1. Отпустите курок, чтобы двигатель вернулся к скорости холостого хода.

2. Нажмите выключатель зажигания, чтобы остановить двигатель.

**ЗАМЕЧАНИЕ:** Для аварийной остановки достаточно активировать тормоз цепи и нажать выключатель зажигания.

## • ИСПЫТАНИЕ ТОРМОЗА ЦЕПИ

Следует периодически проверять эксплуатационные качества тормоза цепи, чтобы гарантировать его надежную работу. Проверьте состояние тормоза перед первым использованием пилы, а также после ее продолжительного использования и после проведения операций технического обслуживания.

### ПРОВЕРКА ТОРМОЗА ЦЕПИ:

1. Положите пилу на чистую, твердую, ровную поверхность.

2. Заведите двигатель.

3. Удерживая заднюю ручку правой рукой (Рис. 10).

4.левой рукой крепко удерживайте переднюю ручку (В) [не рукоятку тормоза цепи! (С)] (Рис. 10).

5. Отожмите курок дросселирования на 1/3, после чего резко нажмите на рукоятку тормоза цепи (С) (Рис. 10).



**ПРЕДУПРЕЖДЕНИЕ:** Медленно и осторожно отключите тормоз цепи. Следите за тем, чтобы цепь не касалась посторонних предметов; не допускайте, чтобы пила наклонялась вперед.

6. Цепь должна резко остановиться. Когда цепь остановится, резко отпустите курок дросселирования.



**ПРЕДУПРЕЖДЕНИЕ:** Если цепь не останавливается, следует заглушить двигатель и обратиться в ближайший авторизованный сервис-центр Talon.



7. Если тормоз цепи исправен, выключите двигатель и верните тормоз цепи в положение ОТКЛЮЧЕН.



Рис. 10

**• СМАЗКА ЦЕПИ / ШИНЫ**

Достаточная и регулярная смазка пильной цепи необходима для минимизации трения между цепью и шиной. Не стоит экономить на смазке шины и цепи. Если пильный аппарат будет недостаточно хорошо смазан, то неизбежно сократится эффективность работы инструмента и сократится срок службы цепи. К тому же, цепь очень скоро затупится, а шина быстро износится из-за перегрева. О недостаточной смазке свидетельствует дым, идущий из цепи, изменение цвета шины, деформация пильного аппарата.

**ЗАМЕЧАНИЕ:** Пильная цепь (особенно новая) может растянуться, поэтому необходимо периодически проверять и корректировать ее натяжение. Натяжение новой цепи следует регулировать через каждые 5 минут работы.

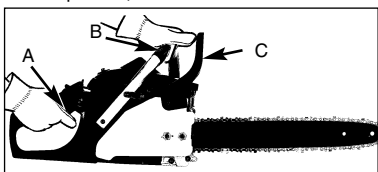
**• АВТОМАТИЧЕСКАЯ СМАЗКА**

Бензопила оснащена автоматической системой смазки на зубчатом приводе. Система автоматически доставляет нужное количество масла к механизму шины и цепи. С увеличением скорости двигателя возрастает и приток масла к полотну шины. Система не требует регулировки. Пила потребляет приблизительно полную масленку на полный топливный резервуар.



**ПРЕДУПРЕЖДЕНИЕ:** Когда Вы готовитесь завершить повал, не стоит давить на пилу с усилием. В противном случае шина и цепь могут начать вращаться. Если вращающаяся цепь заденет какой-либо объект, может произойти обратный удар - отброс цепи в сторону оператора.

**ЗАМЕЧАНИЕ:** Чтобы лучше контролировать направление падения дерева (В), используется зарубка (направляющий подпил). Прежде чем начинать повал, определите, с какой стороны расположены наиболее крупные ветви и каков естественный наклон дерева. Это позволит определить, в какую сторону нужно валить дерево.



Рис. 11А



**ПРЕДУПРЕЖДЕНИЕ:** Не работайте, если дует сильный ветер или ветер часто меняет направление. Не используйте пилу вблизи ценных объектов.

**ОСНОВНЫЕ РЕКОМЕНДАЦИИ ПО ВАЛКЕ ДЕРЕВЬЕВ:**

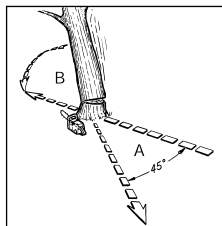
Обычно валка состоит из 2 основных операций: пропила зарубки (С) и валочного распила (D). Сначала сделайте распил в верхней части зарубки (С) на той стороне дерева, в которую предполагается его валить (Е). Будьте внимательны! Нижний пропил зарубки в стволе не должен быть слишком глубоким. Зарубка (С) должна быть достаточно глубокой, чтобы можно было сформировать довольно крепкий и широкий штырь (F) Зарубка должна быть достаточно широкой, чтобы как можно дольше контролировать падение дерева в нужном направлении.



**ПРЕДУПРЕЖДЕНИЕ:** Не стойте у дерева с той стороны, на которой сделана зарубка. Сделайте валочный распил (D) на противоположной стороне дерева на 3-5 см выше плоскости направляющего распила (С) (Рис. 11В).



Рис. 11В

Никогда не распиливайте ствол насквозь. Оставьте некоторое пространство для формирования штыря. Штырь удерживает дерево от падения в незапланированном направлении. Если же ствол будет пропилен насквозь, Вы не сможете контролировать направление валки. Пока дерево еще не потеряло устойчивость и не начало заваливаться, вставьте в прорез клин или валочный рычаг. Это предотвратит застревание шины в валочном пропиле на тот случай, если Вы неправильно оценили направление валки. Прежде чем начинать валку, следует убедиться, что в рабочей зоне нет посторонних.

**ОБЩИЕ УКАЗАНИЯ ПО РАБОТЕ С ПИЛОЙ**

**• ВАЛКА**

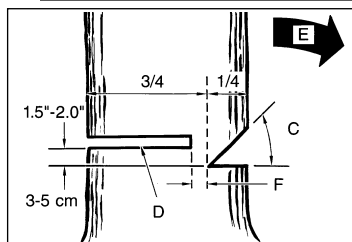
Валка - это спиливание стоящего дерева. Небольшие деревья диаметром до 15-18 см обычно спиливаются в один заход. Крупные деревья требуют направляющих пропилов. Последние определяют, в какую сторону будет падать дерево.

**ТЕХНИКА ВАЛКИ ДЕРЕВЬЕВ:**



**ПРЕДУПРЕЖДЕНИЕ:** Прежде чем приступить к валке, необходимо подготовить путь к отходу (А) (при необходимости расчистите место от помех). Путь отхода должен быть направлен по диагонали в сторону, противоположную предполагаемому направлению падения, как показано на Рис. 11А.



**МЕРЫ ПРЕДОСТОРОЖНОСТИ:** При валке на наклонном участке оператор должен стоять на возвышенности, так как спиленное дерево покатится вниз по склону.



**ПРЕДУПРЕЖДЕНИЕ:** Прежде чем делать последний пропил, нужно еще раз осмотреть рабочую зону и убедиться, что поблизости нет людей, животных, иных помех.

## ВАЛОЧНЫЙ РАСПИЛ:

1. Используйте деревянные или пластиковые клинья (А), чтобы избежать втягивания шины или цепи (В) в пропил. Клинья также позволяют контролировать направление падения дерева (Рис. 11С).
2. Если диаметр распиливаемого дерева превышает длину шины, сделайте 2 пропила, как показано на Рис. 11D.



Рис. 11С



Рис. 11D

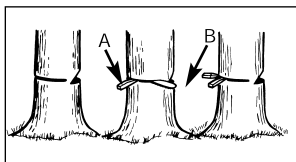

**ПРЕДУПРЕЖДЕНИЕ:** Когда валочный распил приблизится к штырю, дерево должно начать падать. Как только дерево начнет падать, выньте пилу из прореза, заглушите двигатель, отложите пилу в сторону и быстро отойдите в заранее намеченную сторону (Рис. 11А).

## • ОБРЕЗКА ВЕТВЕЙ И СУЧЬЕВ

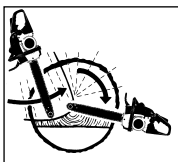
Обрезка - это процесс удаления ветвей с поваленного дерева. Оставьте большие сучья (А) под деревом как опору: это поможет осуществлять раскряжку (Рис. 12). Распиливая ветви под нагрузкой, срезайте их последовательно, начиная с нижних, во избежание защемления пилы.



**ПРЕДУПРЕЖДЕНИЕ:** Никогда не вставляйте на спиленное дерево, чтобы срезать ветки или сучья.



Рис. 12



Рис. 13А



Рис. 13В

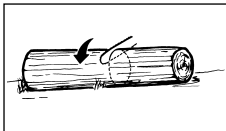

Рис. 13С

## • РАСКРЯЖКА

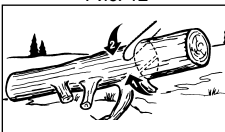
Раскряжка - это распиливание бревна на части. Когда Вы пилите на склоне, убедитесь что Вы прочно стоите на ногах и находитесь на возвышенности. По возможности следует использовать опору для бревна, чтобы отрезаемый конец не касался грунта. Если бревно опирается на 2 конца, а Вам нужно распилить его посередине, следует сначала сделать распил сверху вниз на 1/2 толщины, а затем допилить снизу. Это позволит предотвратить защемление шины и цепи. Старайтесь, чтобы цепь не касалась грунта, иначе она быстро затупится. При раскряжке на склоне стойте на возвышенности.

1. Если бревно полностью лежит на земле: Выполняйте

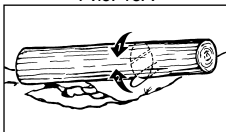
пиление от начала до конца с верхней части бревна, следя за тем, чтобы цепь не коснулась грунта (Рис. 13А).

2. Если бревно упирается одним концом: Начинать пиление снизу: сделайте пропил на 1/3 диаметра бревна. Это не даст бревну расколоться. Затем пилите сверху. Продолжайте пиление до встречи двух пропилов. Так Вы сможете избежать защемления пилы (Рис. 13В).

3. Если бревно опирается на два конца: Начинать пиление сверху: сделайте пропил на 1/3 диаметра бревна, чтобы избежать защемления пилы. Заканчивать пиление следует снизу до встречи двух пропилов. Это позволит избежать защемления (Рис. 13С).

**ЗАМЕЧАНИЕ:** При распиливании бревен лучше всего использовать козлы в качестве опоры. Если у вас нет такой возможности, используйте в качестве опоры толстые сучья распиливаемого ствола или другие бревна. Убедитесь, что во время пиления бревно надежно закреплено на опоре.

## • РАСКРЯЖКА НА КОЗЛАХ

Для Вашей безопасности и удобства работы необходима правильная установка козел для вертикального распила (Рис. 14).

## ВЕРТИКАЛЬНЫЙ РАСПИЛ:

- А. Во время работы крепко держите пилу обеими руками и следите, чтобы она была справа от Вас.
- В. Левую руку максимально распрямите.
- С. Прочно стойте на земле.



**МЕРЫ ПРЕДОСТОРОЖНОСТИ:** Работая с пилой, убедитесь, что цепь и шина хорошо смазаны.



Рис. 14

## ИНСТРУКЦИИ ПО ТЕХ. ОБСЛУЖИВАНИЮ

Все операции по тех. обслуживанию инструмента, за исключением тех, что перечислены в соответствующих разделах настоящего руководства, должны выполняться профессионалами.

## • ПРОФИЛАКТИЧЕСКОЕ ОБСЛУЖИВАНИЕ

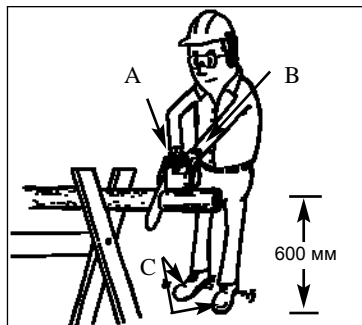
Внимательное отношение к профилактическому обслуживанию, регулярные проверки, осмотр и уход продлевают срок службы и повышают эффективность работы бензопилы. Руководствуйтесь следующим графиком технического обслуживания. Нужно учитывать, что при определенных условиях очистка, регулировка и замена деталей должны осуществляться чаще, чем указано в таблице.

ГРАФИК ОБСЛУЖИВАНИЯ		После каждого использ.	Часы работы	
ЧАСТЬ	Вид работ		10	20
Винты/Гайки/Болты	Осмотр/Затяжка		✓	
Воздушный фильтр	Очистка или замена			✓
Топл. фильтр/ масл. фильтр	Замена		✓	
Свеча зажигания	Очистка/Регулировка/ Замена		✓	
Экран искроулов.	Осмотр		✓	
Топливные шланги	Осмотр	✓		
	Замена при необходимости			
Детали тормоза цепи	Осмотр	✓		
	Замена при необходимости			

1. Отвинтите крышку топливного резервуара.
2. Возьмите кусок проволоки и сделайте крючок на конце.
3. Вставьте проволоку в отверстие топливного резервуара и подцепите топливopровод крючком. Осторожно вытяните топливopровод из отверстия, после чего возьмите его рукой.

**ЗАМЕЧАНИЕ:** Не вынимайте топливopровод полностью.

4. Достаньте фильтр (А) из резервуара (Рис. 16).
  5. Вращат. движениями снимите фильтр. Ликвидируйте его.
  6. Установите новый фильтр. Вставьте конец фильтра в отверстие резервуара. Убедитесь, что фильтр плотно посажен в нижней части топливного резервуара. С помощью длинной отвертки можно при необходимости скорректировать положение фильтра.
  7. Заправьте резервуар свежим горючим/ топливной смесью.
- См. раздел **ТОПЛИВО И СМАЗКА**. Установите крышку топливного резервуара обратно.



Рис. 16

### • ВОЗДУШНЫЙ ФИЛЬТР



**МЕРЫ ПРЕДОСТОРОЖНОСТИ:** Никогда не работайте с пилой без воздушного фильтра. Иначе пыль и грязь попадут в двигатель и приведут к его поломке. Регулярно проверяйте чистоту воздушного фильтра!

#### ОЧИСТКА ВОЗДУШНОГО ФИЛЬТРА:

1. Удалите головку (А), удерживающую крышку воздушного фильтра, и снимите крышку (В), ослабив фиксирующие винты. Крышка легко подается (Рис. 15А).

2. Выньте фильтр (С) из короба воздуховода (D) (Рис. 15В).

3. Очистите фильтр. Промойте его в теплой мыльной воде. Затем сполосните в холодной. Дайте полностью высохнуть.

**ЗАМЕЧАНИЕ:** Рекомендуется всегда иметь запасные фильтры.

4. Установите фильтр на место. Установите крышку двигателя/воздушного фильтра. Убедитесь, что задвижки (Е) и (F) и крышка фильтра четко стыкуются. Крепко завинтите фиксирующую головку крышки (Рис. 15С и 15D).



**МЕРЫ ПРЕДОСТОРОЖНОСТИ:** Никогда не работайте с пилой без возд. фильтра. Иначе пыль и грязь попадут в двигатель и приведут к его поломке. Регулярно проверяйте фильтр!



Рис. 15А



Рис. 15В

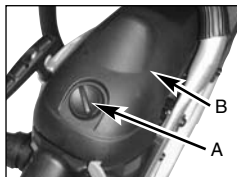

Рис. 15С

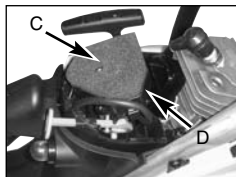

Рис. 15D

### • ЭКРАН ИСКРОУЛОВИТЕЛЯ

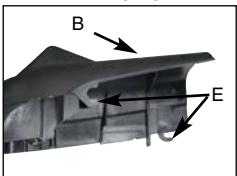
**ЗАМЕЧАНИЕ:** Засоренная решетка искроуловителя существенно снижает эффективность двигателя.

1. Отвинтите 2 болта (А) и извлеките глушитель (Рис. 17А).

2. Открутите 2 винта, которыми крепится крышка (С) (Рис. 17В).

3. Выбросите использованный экран (D) и замените его новым.

4. Соберите детали глушителя и установите глушитель назад в цилиндр. Крепко завинтите крепежные соединения.



Рис. 17А



Рис. 17В

### • СВЕЧА ЗАЖИГАНИЯ

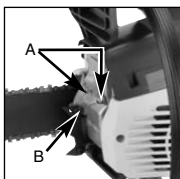
**ЗАМЕЧАНИЕ:** Чтобы двигатель работал эффективно, необходимо регулярно очищать свечу зажигания и соблюдать нужный межэлектродный зазор.

1. Нажмите на выключатель зажигания, чтобы заглушить двигатель.

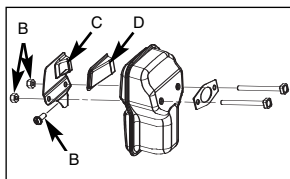
2. Удалите головку (А), удерживающую крышку воздушного фильтра, и снимите крышку (В), ослабив фиксирующие винты. Крышка теперь легко снимется (Рис. 18А).

3. Отсоедините высоковольтный провод (С) от свечи зажигания (D): для этого понадобится потянуть и выкрутить его (Рис. 18).

4. Открутите свечу зажигания, используя специальный свечной ключ с гранным углублением.

**НЕ ИСПОЛЬЗУЙТЕ ДЛЯ ЭТОГО ДРУГИЕ ИНСТРУМЕНТЫ.**

5. С помощью проволочного щупа проверьте межэлектродный зазор. Он должен составлять 0,635 мм (0,025 дюймов). При необходимости отрегулируйте зазор.

### • ТОПЛИВНЫЙ ФИЛЬТР



**ПРЕДУПРЕЖДЕНИЕ:** Никогда не работайте с пилой без топл. фильтра. Фильтр менять через каждые 20 ч работы, предварительно осушив топл. резервуар.

6. Установите новую свечу зажигания.

**ЗАМЕЧАНИЕ:** Для замены должна использоваться свеча зажигания с помехоподавляющим резистором.

**ЗАМЕЧАНИЕ:** Данная система искрового зажигания соответствует всем нормативам по уровню допустимых помех.



Рис. 15А



Рис. 15В

### • РЕГУЛИРОВКА КАРБЮРАТОРА

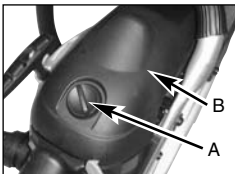
Карбюратор отрегулирован фабрично и должен обеспечивать оптимальную эффективность. Если все же необходима дополнительная регулировка, рекомендуем обратиться к квалифицированному специалисту сервисной службы.

### • ХРАНЕНИЕ БЕНЗОПИЛЫ

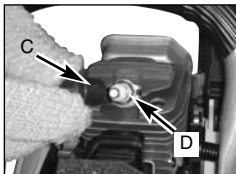

**МЕРЫ ПРЕДОСТОРОЖНОСТИ:** Не помещайте пилу на хранение сроком свыше 30 дней, предварительно не выполнив следующие операции.

Для помещения пилы на хранение сроком более 30 дней необходимо осуществить операции по консервации. При несоблюдении правил хранения инструмента оставшееся в карбюраторе топливо будет испаряться, что приведет к образованию камедообразных отложений. Это может создать трудности при дальнейшем вводе пилы в эксплуатацию и привести к неисправностям, которые потребуют дорогостоящего ремонта.

1. Медленно открутите крышку топливного резервуара, чтобы стравить возможное избыточное давление. Полностью опорожните и осушите резервуар.
2. Чтобы освободить карбюратор от остатков топлива, запустите двигатель и дайте ему поработать, пока он не остановится.
3. Дайте двигателю остыть (ок. 5 минут).
4. Используя специальный гаечный ключ, открутите свечу зажигания.
5. Влейте в камеру зажигания 1 чайную ложку чистого моторного масла для 2-тактных двигателей. Слегка потяните за шнур стартера несколько раз, чтобы масло как следует распространилось внутри. Замените свечу зажигания (Рис.19).

**ЗАМЕЧАНИЕ:** Храните пилу в сухом месте, вдали от возможных источников возгорания (как-то: печей, газовых водонагревателей, газовых сушилок и т.п.).



Рис. 19

### • ВВОД В ЭКСПЛУАТАЦИЮ ПОСЛЕ ХРАНЕНИЯ

1. Открутите свечу зажигания.
2. Резко потяните за шнур стартера, чтобы очистить камеру сгорания от излишков масла.
3. Очистите свечу зажигания, отрегулируйте межэлектродный зазор или установите новую свечу с нужным зазором.
4. Подготовьте инструмент к работе.
5. Заправьте резервуар соответствующим горючим / топливной смесью. См. раздел **ТОПЛИВО И СМАЗКА.**

### • УХОД ЗА ПИЛЬНОЙ ШИНЕЙ

Необходима частая смазка носка пильной шины (направляющего полотна, которое несет на себе пильную цепь). Должный уход за пильной шиной, как поясняется в настоящем разделе, необходим для поддержания пилы в рабочем состоянии.

#### **СМАЗКА ВЕДУЩЕЙ ЗВЕЗДОЧКИ:**



**МЕРЫ ПРЕДОСТОРОЖНОСТИ:** Звездочка пильной шины Вашей бензопилы была предварительно смазана при изготовлении на заводе. Несоблюдение следующих рекомендаций по смазке звездочки приведет к ухудшению рабочих характеристик инструмента и заеданию пильного механизма, в результате чего гарантия производителя будет признана недействительной.

Рекомендуется осуществлять смазку ведущей звездочки после каждых 10 часов работы или, если Вы используете пилу не так часто, раз в неделю. Перед тем как смазывать звездочку, следует тщательно очистить ее от загрязнений.

#### **ИНСТРУМЕНТЫ ДЛЯ СМАЗКИ:**

Для нанесения смазочного материала на звездочку рекомендуем использовать заправочный шприц (доставл. по заказу). Шприц оснащен игольчатым носиком, необходимым для эффективного смазывания звездочки.

#### **ЧТОБЫ СМАЗАТЬ ЗВЕЗДОЧКУ:**



**ПРЕДУПРЕЖДЕНИЕ:** При работе с пильной шиной и цепью всегда надевайте высокопрочные перчатки.

1. Нажмите выключатель зажигания, чтобы остановить двигатель.

**ЗАМЕЧАНИЕ:** Для того чтобы смазать ведущую звездочку, не обязательно снимать с шины пильную цепь. Смазку можно осуществить в рабочих условиях.

2. Очистите звездочку от загрязнений.
3. Используйте заправочный шприц (доставл. по заказу): вставьте игольчатый носик в смазочное отверстие и впрыскивайте масло до тех пор, пока оно не выступит на внешнем крае звездочки (Рис. 20).
4. Вручную передвиньте пильную цепь. Повторяйте процедуру, пока не будет смазана вся звездочка.



Рис. 20

**УХОД ЗА ПИЛЬНОЙ ШИННОЙ:**

Правильный уход за пильным аппаратом позволяет предотвратить большинство неисправностей шины. Недостаточная смазка пильной шины, а также СЛИШКОМ СИЛЬНОЕ натяжение цепи приводят к ускоренному износу шины. Чтобы минимизировать износ, рекомендуется выполнять следующие операции по уходу за шиной.

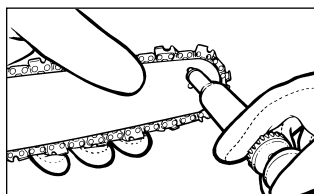

Рис. 21



**ПРЕДУПРЕЖДЕНИЕ:** Осуществлять работы по техническому обслуживанию следует в защитных перчатках. Не следует производить операции технического обслуживания до момента остывания двигателя.

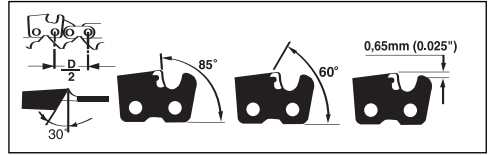

**ПРЕДУПРЕЖДЕНИЕ:** При пилении острой цепью получаются опилки четкой формы. Если цепь затупилась, пила будет только крошить дерево.

**ЗАТОЧКА ЦЕПИ:**

Заточка цепи требует использования специальных инструментов. Это обеспечивает правильный угол и глубину заточки режущих зубьев. Неопытным пользователям мы рекомендуем обратиться для заточки цепи в ближайший сервис-центр. Если у Вас достаточно квалификации для того, чтобы осуществлять заточку самостоятельно, Вы можете приобрести соответствующие инструменты в профессиональном сервис-центре.



**ПРЕДУПРЕЖДЕНИЕ:** Регулировка высоты гребней имеет не меньшее значение, чем правильная заточка цепи.



**ПРЕДУПРЕЖДЕНИЕ:** Неправильная заточка цепи повышает риск отдачи.

- Для заточки пильной цепи должны использоваться подходящие инструменты:
  - Круглый напильник для заточки цепей диам. 5/32" (4 мм);
  - Зажимная державка напильника;
  - Шаблон для фуговки зубьев пильных цепей (опиловочный калибр).



Рис. 22



Рис. 23

Эти инструменты можно приобрести в любом специализированном магазине.

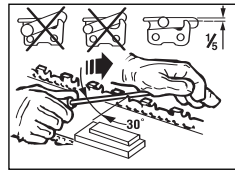
- Если цепь заточена хорошо, из-под нее выходят опилки правильной формы. Если при пилении получается древесная пыль, значит цепь требует заточки.

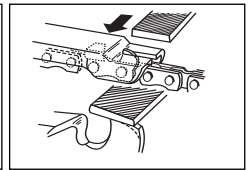

**ПРЕДУПРЕЖДЕНИЕ:** Все режущие зубья должны быть одной длины. Разная длина зубьев может стать причиной заедания или даже обрыва цепи.

- Минимально допустимая длина режущих зубьев составляет 4 мм. Если зубья сточились, цепь считается изношенной и ее следует заменить.
- Обязательно контролируйте угол заточки.
- Для простой заточки достаточно произвести 2-3 штриха напильником в направлении изнутри наружу (с внутренней стороны зубьев).



**ПРЕДУПРЕЖДЕНИЕ:** Никогда не монтируйте новую пильную цепь на изношенную звездочку или самовыравнивающееся кольцо.



**ПРЕДУПРЕЖДЕНИЕ:** После того как Вы самостоятельно производили заточку режущих зубьев 3-4 раза, следует обратиться в любой авторизованный сервис-центр. Специалисты смогут перочистить ограничители глубины, что позволит скорректировать расстояние до режущей грани.



Рис. 24



Рис. 25

Тип цепи: низкопрофильная. Шаг цепи и толщина ведущего звена (Рис. 21) составляют соотв. 3/8" (9,32 мм) и 0,050" (1,3 мм). Заточку всегда производите в защитных перчатках. Используйте круглый напильник диам. 5/32" (4 мм). Заточку режущих зубьев производите только в направлении изнутри наружу (Рис.22), соблюдая приведенные на Рис.21 параметры. По окончании заточки режущие звенья должны иметь одинаковую длину и ширину.

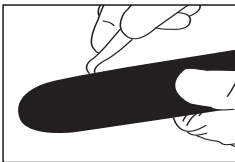
**ИЗНОС ШИНЫ** - Регулярно (например, через каждые 5 часов работы) переворачивайте пильную шину, чтобы обеспечить ее равномерный износ.

**СМАЗОЧНЫЕ КАНАЛЫ** - Следует регулярно прочищать смазочные каналы пильной шины. Это обеспечит необходимую смазку шины и цепи во время работы.

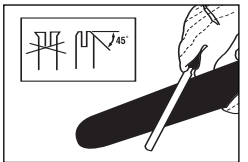
**ЗАМЕЧАНИЕ:** Состояние смазочных каналов проверить несложно. Если каналы не засорены, цепь начнет автоматически выделять масло через несколько секунд после запуска пилы. Пила оснащена системой автоматической смазки.

## • УХОД ЗА ПИЛЬНОЙ ЦЕПЬЮ

### НАТЯЖЕНИЕ ЦЕПИ:

Регулярно проверяйте натяжение цепи и при необходимости корректируйте его, чтобы цепь плотно прилегала к шине, но в то же время свободно прорачивалась рукой.

### ПРИРАБОТКА НОВОЙ ЦЕПИ:

Новая цепь должна приработаться, поэтому ее натяжение требует частой (после каждых 5 пропилов) корректировки. Это нормально. В дальнейшем необходимость в регулировке будет возникать гораздо реже.



**ПРЕДУПРЕЖДЕНИЕ:** Никогда не снимайте с цепи более 3 звеньев. Это может привести к повреждению ведущей звездочки.

### СМАЗКА ПИЛЬНОЙ ЦЕПИ:

Следите за тем, чтобы система автоматической смазки всегда была исправна. Регулярно наполняйте масляный резервуар фирменным маслом Talon для смазки цепи, шины и ведущей звездочки.

Оптимальная смазка пильной шины и цепи позволяет минимизировать трение и износ.

Не стоит экономить на смазке шины и цепи. Отсутствие или недостаток смазки снижает рабочие показатели пилы, сокращает срок ее службы, приводит к ускоренному затуплению цепи и износу шины вследствие перегрева. О недостаточной смазке свидетельствует дым, идущий из цепи, а также изменение цвета шины.

УСТРАНЕНИЕ НЕИСПРАВНОСТЕЙ ДВИГАТЕЛЯ		
НЕИСПРАВНОСТЬ	ВОЗМОЖНАЯ ПРИЧИНА	НЕОБХОДИМЫЕ ДЕЙСТВИЯ
Двигатель не запускается или запускается, но тут же останавливается.	Неверно произведен запуск.	Следуйте указаниям, приведенным в Руководстве пользователя.
	Неверная настройка карбюратора (состава топливоздушной смеси).	Для правильной настройки обратитесь в авторизованный сервис-центр.
	Загрязнение свечи зажигания.	Очистите свечу / отрегулируйте зазор или замените свечу зажигания.
	Засорение топливного фильтра.	Замените топливный фильтр.
Двигатель запускается, но не работает на полной мощности.	Засорение экрана искроуловителя.	Замените экран искроуловителя.
	Засорение воздушного фильтра.	Выньте, прочистите и заново установите возд. фильтр.
	Неверная настройка карбюратора (состава топливоздушной смеси).	Для правильной настройки обратитесь в авторизованный сервис-центр.
Стук при работе двигателя. При работе под нагрузкой двигатель не развивает необходимой мощности.	Неверная настройка карбюратора (состава топливоздушной смеси).	Для правильной настройки обратитесь в авторизованный сервис-центр.
Двигатель работает неустойчиво, с перебоями.	Неправильный межэлектродный зазор.	Очистите свечу / отрегулируйте зазор или замените свечу зажигания.
Образуется избыток копоти.	Неверная настройка карбюратора (состава топливоздушной смеси).	Для правильной настройки обратитесь в авторизованный сервис-центр.
	Неправильный состав топливной смеси.	Заготовьте топливную смесь в нужных пропорциях (1 часть масла на 40 частей бензина).

# **С**HAMPION®

*Power & force*

**Производитель оставляет за собой право вносить изменения в конструкцию отдельных деталей без предварительного уведомления.**

**После прочтения инструкции сохраните ее в доступном надежном месте.**

**Архангельск** (8182)63-90-72  
**Астана** +7(7172)727-132  
**Белгород** (4722)40-23-64  
**Брянск** (4832)59-03-52  
**Владивосток** (423)249-28-31  
**Волгоград** (844)278-03-48  
**Волгода** (8172)26-41-59  
**Воронеж** (473)204-51-73  
**Екатеринбург** (343)384-55-89  
**Иваново** (4932)77-34-06  
**Ижевск** (3412)26-03-58  
**Казань** (843)206-01-48

**Калининград** (4012)72-03-81  
**Калуга** (4842)92-23-67  
**Кемерово** (3842)65-04-62  
**Киров** (8332)68-02-04  
**Краснодар** (861)203-40-90  
**Красноярск** (391)204-63-61  
**Курск** (4712)77-13-04  
**Липецк** (4742)52-20-81  
**Магнитогорск** (3519)55-03-13  
**Москва** (495)268-04-70  
**Мурманск** (8152)59-64-93  
**Набережные Челны** (8552)20-53-41

**Нижний Новгород** (831)429-08-12  
**Новокузнецк** (3843)20-46-81  
**Новосибирск** (383)227-86-73  
**Орел** (4862)44-53-42  
**Оренбург** (3532)37-68-04  
**Пенза** (8412)22-31-16  
**Пермь** (342)205-81-47  
**Ростов-на-Дону** (863)308-18-15  
**Рязань** (4912)46-61-64  
**Самара** (846)206-03-16  
**Санкт-Петербург** (812)309-46-40  
**Саратов** (845)249-38-78

**Смоленск** (4812)29-41-54  
**Сочи** (862)225-72-31  
**Ставрополь** (8652)20-65-13  
**Тверь** (4822)63-31-35  
**Томск** (3822)98-41-53  
**Тула** (4872)74-02-29  
**Тюмень** (3452)66-21-18  
**Ульяновск** (8422)24-23-59  
**Уфа** (347)229-48-12  
**Челябинск** (351)202-03-61  
**Череповец** (8202)49-02-64  
**Ярославль** (4852)69-52-93

Единый адрес для всех регионов: [snp@nt-rt.ru](mailto:snp@nt-rt.ru) || [www.champion.nt-rt.ru](http://www.champion.nt-rt.ru)