

СЧАМПИОН

Power & Force

РУКОВОДСТВО ПО ЭКСПЛУАТАЦИИ ЭЛЕКТРИЧЕСКИЙ ТРИММЕР ЕТ600 / ЕТ600А



Архангельск (8182)63-90-72
Астана +7(7172)727-132
Белгород (4722)40-23-64
Брянск (4832)59-03-52
Владивосток (423)249-28-31
Волгоград (844)278-03-48
Вологда (8172)26-41-59
Воронеж (473)204-51-73
Екатеринбург (343)384-55-89
Иваново (4932)77-34-06
Ижевск (3412)26-03-58
Казань (843)206-01-48

Калининград (4012)72-03-81
Калуга (4842)92-23-67
Кемерово (3842)65-04-62
Киров (8332)68-02-04
Краснодар (861)203-40-90
Красноярск (391)204-63-61
Курск (4712)77-13-04
Липецк (4742)52-20-81
Магнитогорск (3519)55-03-13
Москва (495)268-04-70
Мурманск (8152)59-64-93
Набережные Челны (8552)20-53-41

Нижний Новгород (831)429-08-12
Новокузнецк (3843)20-46-81
Новосибирск (383)227-86-73
Орел (4862)44-53-42
Оренбург (3532)37-68-04
Пенза (8412)22-31-16
Пермь (342)205-81-47
Ростов-на-Дону (863)308-18-15
Рязань (4912)46-61-64
Самара (846)206-03-16
Санкт-Петербург (812)309-46-40
Саратов (845)249-38-78

Смоленск (4812)29-41-54
Сочи (862)225-72-31
Ставрополь (8652)20-65-13
Тверь (4822)63-31-35
Томск (3822)98-41-53
Тула (4872)74-02-29
Тюмень (3452)66-21-18
Ульяновск (8422)24-23-59
Уфа (347)229-48-12
Челябинск (351)202-03-61
Череповец (8202)49-02-64
Ярославль (4852)69-52-93

Единый адрес для всех регионов: cnp@nt-rt.ru || www.champion.nt-rt.ru

СОДЕРЖАНИЕ

ТЕХНИЧЕСКИЕ ХАРАКТЕРИСТИКИ	3
ВВЕДЕНИЕ	4
ПРЕДОСТЕРЕГАЮЩИЕ НАКЛЕЙКИ	5
ОБЩИЕ ПРАВИЛА БЕЗОПАСНОСТИ	6
ТЕХНИКА БЕЗОПАСНОСТИ ПРИ ОБРАЩЕНИИ С ТРИММЕРОМ	7
ОБЩЕЕ ОПИСАНИЕ	9
ИНСТРУКЦИИ ПО СБОРКЕ	10
ЭКСПЛУАТАЦИЯ	11
ОБСЛУЖИВАНИЕ	13
ДЛЯ ЗАМЕТОК	15

ТЕХНИЧЕСКИЕ ХАРАКТЕРИСТИКИ

Модели	ET600	ET600A
Мощность двигателя	600Вт	600Вт
Характеристики сети	230В~, 50-60Гц	230В~, 50-60Гц
Частота вращения без нагрузки	7,600 об/мин	7,600 об/мин
Ширина стрижки	355 мм	355 мм
Толщина лески	2.0 мм	2.0 мм
Масса нетто	4,4 кг	4,4 кг

ВВЕДЕНИЕ

Уважаемый пользователь!

Благодарим за покупку продукции Champion. В данном руководстве приведены правила эксплуатации инструмента Champion. Перед началом работ внимательно прочтите руководство. Эксплуатируйте инструмент в соответствии с правилами и с учетом требований безопасности, а так же руководствуясь здравым смыслом. Сохраните инструкцию, при необходимости Вы всегда можете обратиться к ней.

Линейка силовой техники Champion постоянно расширяется новыми моделями. Продукция Champion отличается эргономичной конструкцией, обеспечивающей удобство её использования, продуманным дизайном, высокой мощностью и производительностью. Мотопомпы Champion предназначены для откачивания и подачи воды. Есть модели для откачки загрязненной воды.

В связи с изменениями в технических характеристиках содержание руководства может не полностью соответствовать приобретенному инструменту. Производитель оставляет за собой право вносить изменения в конструкцию отдельных деталей без предварительного уведомления. Имейте это в виду, читая руководство по эксплуатации.

ПРЕДОСТЕРЕГАЮЩИЕ НАКЛЕЙКИ

Значение символов, изображенных на изделии

	Прочтите руководство пользователя перед использованием устройства		Надевайте перчатки для защиты рук
	Используйте очки для защиты глаз		Для защиты от удара током носите защитную обувь
	Используйте средства защиты органов слуха от шума		Не подвергайте триммер воздействию атмосферных осадков
	Для защиты от пыли работайте в респираторе		Если провод поврежден или оборван, немедленно выньте вилку кабеля электропитания из розетки

ПРЕДУПРЕЖДЕНИЕ!

Для снижения риска серьезных травм и/или повреждения инструмента при работе с электроинструментом нужно обязательно соблюдать основные меры безопасности, включая перечисленные ниже.

Прочтите все инструкции, прежде чем приступить к работе, и сохраните их!

ОБЩИЕ ПРАВИЛА БЕЗОПАСНОСТИ

Следите за чистотой и порядком

Отсутствие порядка в рабочей зоне увеличивает риск получения травм.

Учитывайте влияние окружающей среды

Не оставляйте электроинструмент под дождем. Не используйте электроинструмент в сырых и влажных местах. Рабочая зона должна быть хорошо освещена. Не используйте электроинструмент там, где есть риск воспламенения или взрыва.

Не допускайте в рабочую зону детей

Не позволяйте посторонним прикасаться к инструменту или удлинителю. Не допускайте посторонних в рабочую зону.

Храните неиспользуемые инструменты в специальных местах

Когда инструмент не используется, его следует хранить в запираемом, сухом и недоступном для детей помещении.

Не прилагайте к инструменту излишних усилий

Инструмент будет работать лучше и более безопасно в пределах тех нагрузок, на которые рассчитан.

Используйте инструмент правильно

Не пытайтесь выполнить тяжелую работу с помощью не соответствующих инструментов или оснастки. Не используйте инструменты в целях, для которых они не предназначены.

Одевайтесь надлежащим образом

Работайте в плотно облегающей одежде, не надевайте украшения, т.к. они могут быть затянуты в движущиеся части устройства. При работе на улице рекомендуется использовать резиновые перчатки и обувь с нескользящей подошвой. Длинные волосы закрывайте защитным головным убором.

Работайте в защитных очках

Если поднимается пыль, следует надеть респиратор.

Не тяните за шнур электропитания

Никогда не переносите инструмент за шнур и не дергайте за шнур, чтобы отключить его из розетки. Шнур следует оберегать от воздействия источников тепла, контакта с маслом и острыми предметами.

Не перенапрягайтесь

Следите за устойчивостью и равновесием.

Обращайтесь с инструментом аккуратно

Чтобы режущие инструменты работали лучше и безопаснее, регулярно затачивайте и чистите их.

Изучите инструкции по смазыванию и замене аксессуаров. Периодически осматривайте шнур инструмента и при наличии повреждений отремонтируйте его в авторизованном сервисном центре. Периодически осматривайте и в случае повреждения заменяйте удлинители. Рукоятки должны быть сухими, чистыми и без следов масла.

Отсоединяйте инструменты от сети

Когда они не используются, перед обслуживанием при замене аксессуаров — ножей, наконечников и пр.

Избегайте случайного включения инструмента

Не переносите подключенный к сети инструмент, держа палец на выключателе. Перед подключением к сети электропитания убедитесь, что выключатель выключен.

Используйте удлинители, предназначенные для эксплуатации вне помещений

Когда инструмент используется вне помещений, пользуйтесь только соответствующими удлинителями.

Будьте внимательны

Следите за тем, что делаете. Исходите из соображений здравого смысла. Не работайте с инструментом, если Вы устали.

Проверяйте целостность деталей

В случае повреждения защиты и прочих деталей перед дальнейшим использованием инструмента их следует внимательно осмотреть и решить, смогут ли они нормально выполнять свои функции. Проверьте совмещение и свободный ход движущихся деталей, повреждение деталей, монтаж и прочие условия, которые могут повлиять на ее работу. Поврежденную защиту и прочие детали следует отремонтировать либо заменить в авторизованном сервисном центре, если иное не указано в данном руководстве. Не исправные выключатели заменяйте в авторизованном сервисном центре. Не используйте инструмент, если выключатель не работает.

Ремонтировать инструмент должны квалифицированные специалисты

Данный электроинструмент соответствует применимым требованиям безопасности.

Ремонт должны проводить только квалифицированные специалисты с использованием заводских запчастей, в противном случае пользователь подвергается значительной опасности.

Вилка и розетка электропитания

Выбирайте нужный тип вилки и розетки электропитания.



ПРЕДУПРЕЖДЕНИЕ:

Использование аксессуаров или оснастки, не относящихся к рекомендуемому в данном руководстве, может привести к травмам.

ТЕХНИКА БЕЗОПАСНОСТИ ПРИ ОБРАЩЕНИИ С ТРИММЕРОМ

1. Кордовый триммер могут эксплуатировать лица не моложе 16 лет.
2. Не позволяйте детям, посторонним и животным подходить к триммеру; в скашиваемой и отбрасываемой траве могут находиться камни и мусор.
3. Работайте триммером в подходящей защитной одежде во избежание травм головы, рук и ног. Работайте в шлеме, защитных очках (или с защитным козырьком), высоких сапогах (или прочной обуви и брюках) и перчатках.
4. Не позволяйте посторонним людям и животным приближаться к работающему триммеру ближе чем на 5 метров.
5. Постоянно проверяйте, находится ли триммер в исправном состоянии.
6. Не пользуйтесь триммером, если режущий механизм должным образом не зафиксирован или поврежден.
7. Прежде чем подключить триммер к сети, убедитесь, что вращающиеся детали не повреждены, а бобина с леской правильно вставлена и надежно зафиксирована.
8. Прежде чем включить триммер, убедитесь, что нейлоновая леска не касается камней и мусора.
9. Не включайте триммер, если он перевернут или не находится в рабочем положении.
10. Когда триммер работает, держите режущую зону подальше от тела.
11. Работая с триммером, старайтесь оставаться в устойчивом и безопасном положении.
12. Следите, чтобы на обкашиваемом участке не было проволоки, камней и мусора.
13. Наткнувшись на твердый предмет, остановите триммер, иначе можно получить травму или повредить триммер.
14. Используя край защиты держите триммер подальше от стен, поверхностей и предметов.
15. Никогда не работайте без защиты.
16. Будьте аккуратны с режущим лезвием, оно может нанести глубокий порез.
17. Не пытайтесь останавливать режущую леску руками. Дайте ей остановиться самой.
18. Не используйте триммер для скашивания травы, растущей не на земле, а на стенах, камнях и т.д.
19. Не включайте триммер в закрытых или плохо вентилируемых помещениях или вблизи воспламеняющихся и/или взрывоопасных материалов.
20. Оператор триммера отвечает за любые убытки, причиненные триммером в рабочей зоне.
21. Работайте только при достаточном дневном или искусственном освещении.
22. Не переходите дорогу с работающим триммером.

23. Триммер необходимо выключать и отсоединять от сети, если триммер не используется, оставлен без присмотра, осматривается в связи с неисправностью, поврежден шнур питания, при снятии или замене бобины или при переноске триммера.
24. Не перемещайте триммер, держась за шнур питания. Пользуйтесь центральной ручкой.
25. Когда триммер не используется, храните его в сухом, недоступном для детей месте.
26. Триммер следует использовать в соответствии с этими инструкциями и только в вертикальном положении по отношению к земле. Любое другое положение опасно.
27. Регулярно проверяйте затяжку резьбовых соединений.
28. Напряжение в сети должно соответствовать указанному на табличке с техническими данными. Не используйте другие источники питания.
29. Никогда не проносите работающий триммер над удлинителем — так можно повредить удлинитель. Вы должны всегда точно знать, где находится удлинитель.
30. Для подключения шнура питания используйте специальный держатель.
31. Никогда не работайте с триммером во время дождя. Постарайтесь предотвратить попадание на него влаги. Не оставляйте его на улице на ночь. Не стригите мокрую или влажную траву.
32. Шнур электропитания необходимо регулярно осматривать на отсутствие повреждений. Если шнур находится в плохом состоянии, не включайте триммер. Отвезите его в авторизованный сервисный центр.
33. Используйте только удлинители, пригодные для работы на улице. Следите за тем, чтобы шнур пролегал подальше от рабочей зоны, мокрых или замасленных поверхностей, острых углов и кромок, топлива и источников тепла.
34. Если шнур питания поврежден, то во избежание опасности он должен быть заменен изготовителем или его представителем.

ОБЩЕЕ ОПИСАНИЕ

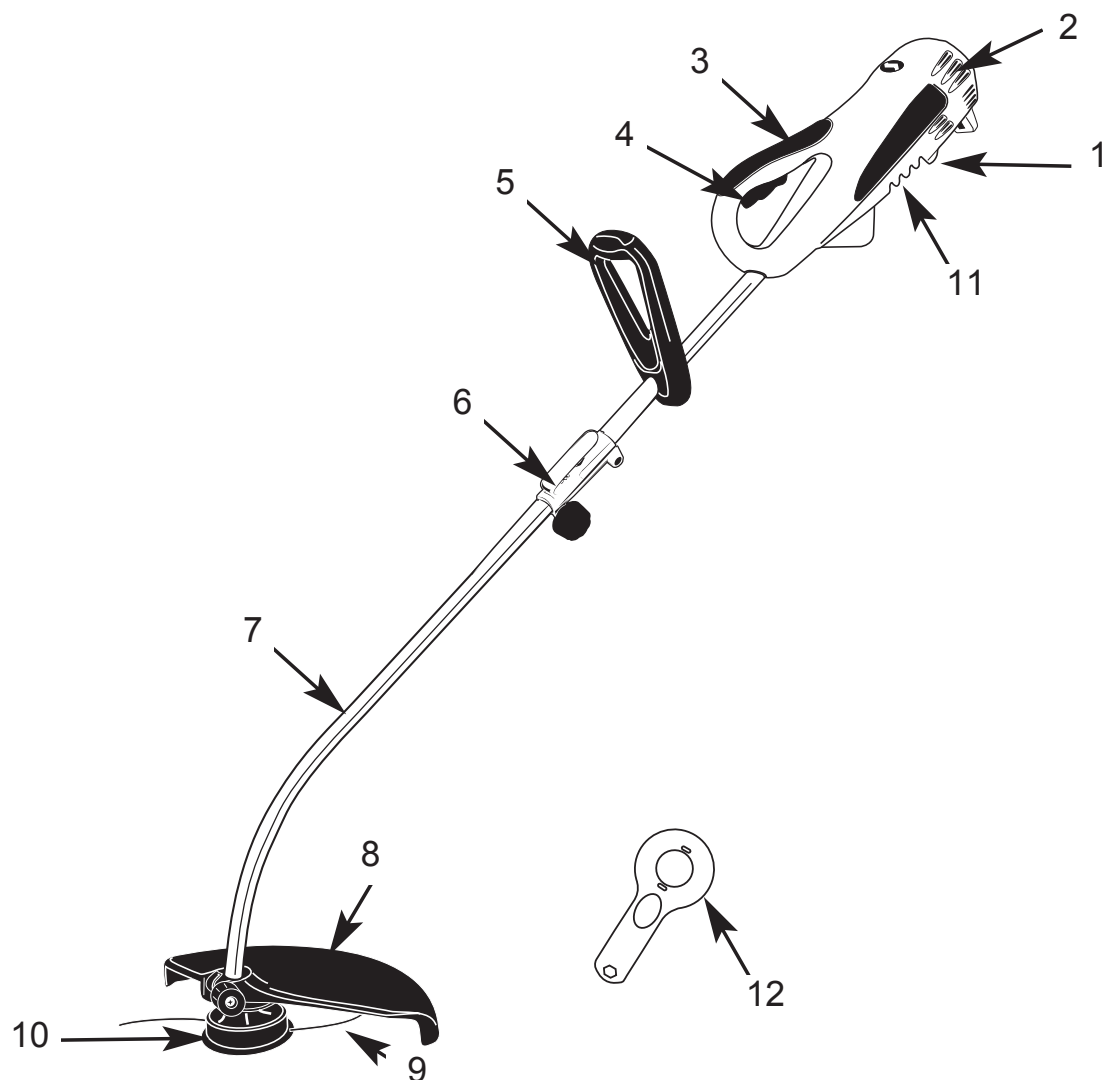

- | | |
|--------------------------------|---------------------------------|
| 1. Фиксатор шнура | 7. Приводной вал в сборе |
| 2. Корпус двигателя | 8. Защита от разброса |
| 3. Задняя ручка | 9. Режущая леска |
| 4. Кнопка включения/выключения | 10. Триммерная головка |
| 5. Вспомогательная ручка | 11. Вентиляционные отверстия |
| 6. Муфта (ТОЛЬКО ET600A) | 12. Ключ для триммерной головки |

ИНСТРУКЦИИ ПО СБОРКЕ

ЗАЩИТА ОТ РАЗБРОСА

ПРИМЕЧАНИЕ:

Вам нужно лишь установить защиту от разброса и отрегулировать вспомогательную ручку.

УСТАНОВКА ЗАЩИТЫ

1. Расположите корпус двигателя так, чтобы держатель триммерной головки был обращен вверх (рис. 1А).
2. Установите мусороотражающий щиток (А) на трубу так, чтобы отверстия совместились с прорезями на кронштейне (В) (рис. 1А).
3. Вставьте винт, наверните гайку (С) и надежно затяните (рис. 1В).

РУЧКА В СБОРЕ

ПРИМЕЧАНИЕ:

Ручка прикреплена к валу, но для удобства упаковки повернута вниз.

1. Ослабьте регулировочный винт и поверните ручку в сторону верхней части вала. Установите ручку на расстоянии 160220 мм от задней ручки (рис. 2).
2. Надежно затяните регулировочный винт (А).



рис. 1А



рис. 1В

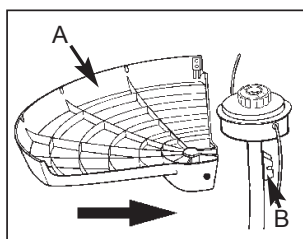

рис. 2

ПРИВОДНОЙ ВАЛ

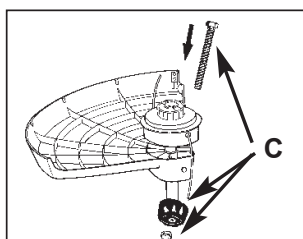
Установка нижнего вала

1. Снимите крюк с нижнего вала (А). Нажмите на разблокировочный рычаг (В), одновременно вставляя нижний вал в муфту. (рис.3А)
2. Зафиксируйте разблокировочный рычаг в первом отверстии (С) в валу. (Рис. 3А)
3. Затяните ручку (D) по часовой стрелке. (рис. 3В)

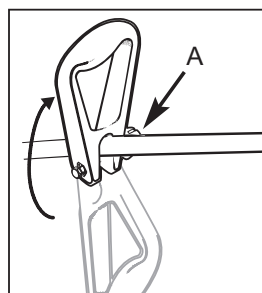

ВНИМАНИЕ:

Перед использованием триммера разблокировочный рычаг должен быть зафиксирован в первом отверстии, а ручка должна быть надежно затянута.



ВНИМАНИЕ:

Все виды оборудования сконструированы для этого главного отверстия, если иное не указано в руководстве пользователя конкретного оборудования. Использование несоответствующего отверстия, может привести к травме или повреждению триммера.



рис. 3А



рис. 3В

ЭКСПЛУАТАЦИЯ

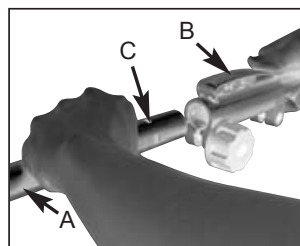
1. Убедитесь, что шнур НЕ вставлен в розетку.
2. Сделайте на конце удлинителя петлю длиной 20-25 см.
3. Вставьте петлю в прорези (А) под корпусом двигателя и защелкните (см. рис.4).
4. Подсоедините удлинитель к триммеру.
5. Вставляя вилку удлинителя в розетку можно ТОЛЬКО тогда, когда вы готовы работать с триммером.

ЭКСПЛУАТАЦИЯ ТРИММЕРА

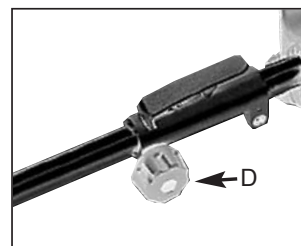
1. **СТРИЖКА/ КОШЕНИЕ** (рис. 5А). Перемещайте триммер из стороны в сторону. При этом не наклоняйте триммерную головку. Проверьте площадку, которую предстоит стричь, на оптимальную высоту среза. Держите триммерную головку на одной высоте для равномерной высоты среза.
2. **КОРОТКАЯ СТРИЖКА**(рис. 5В). Поместите триммер прямо впереди с легким наклоном, чтобы низ триммерной головки был над уровнем земли, а контакт лески происходил в нужной точке резания. Всегда стригите от себя. Не тяните триммер в направлении к себе.
3. **СТРИЖКА У ОГРАД / ФУНДАМЕНТОВ** Приближайтесь к изгородям из сетки, штакетника, к каменным стенам и фундаментам медленно, чтобы стричь вплотную к ним, но не хлестать леской по препятствию. При контакте с камнем, кирпичными стенами или фундаментами леска порвется или сотрется. Если леска зацепится за забор, она оторвется.



рис 4



рис. 5А

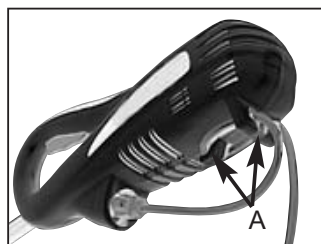

рис. 5В

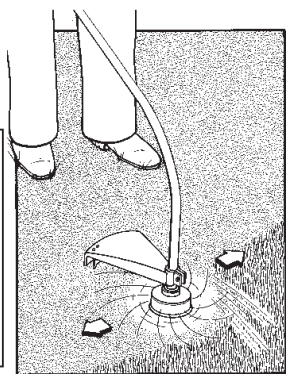

рис 5С

4. **СТРИЖКА ВОКРУГ ДЕРЕВЬЕВ** Стригите траву вокруг стволов деревьев, медленно приближаясь к ним, чтобы леска не касалась коры. Ходите вокруг дерева и стригите слева направо. Приближайте к траве или сорнякам конец лески и слегка наклоняйте триммерную головку вперед.
5. **ОБНАЖЕНИЕ ПОЧВЫ** При этой операции происходит полное удаление растительности до самого грунта. Для этого наклоните кордовую головку примерно на угол 30 градусов влево. Регулируя рукоятки, вы можете улучшить управляемость во время этой операции. При обнажении почвы между оператором и другими людьми и животными должно быть расстояние не менее 30 метров. Не пытайтесь выполнять эту работу, если есть опасность травмирования летящим мусором оператора или других людей или повреждения имущества. **ПОДМЕТАНИЕ — НЕ ПОДМЕТАЙТЕ ТРИММЕРОМ** (рис. 5С)

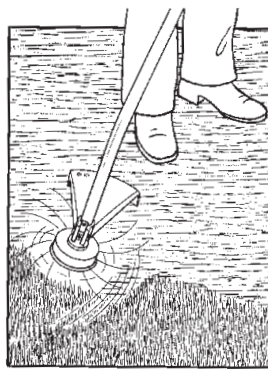
ФУНКЦИЯ ОКАНТОВКИ: (ТОЛЬКО ЕТ600А)

Поверните ручку (В) против часовой стрелки, чтобы ослабить крепление (рис. 6А). Нажмите на разблокировочный рычаг (А) и поверните вал в нужное положение (рис. 6А). Отверстия для окантовки расположены на 90 градусов влево, 90 градусов вправо и 180 градусов. Зафиксируйте нижний вал в нужном отверстии с помощью разблокировочного рычага. Затяните ручку (В), повернув по часовой стрелке

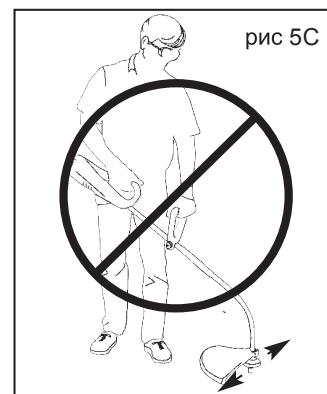
ПРИСОЕДИНЕНИЕ ОСНАСТКИ ЧЕРЕЗ МУФТУ: (ТОЛЬКО ЕТ600А)

Поверните ручку (В) против часовой стрелки, чтобы ослабить крепление (рис. 6В). Нажмите на разблокировочный рычаг (А) и снимите нижний вал (рис. 6В). Вставьте вал в муфту и зафиксируйте разблокировочным рычагом в первом отверстии (С). Затяните ручку (В), повернув по часовой стрелке.

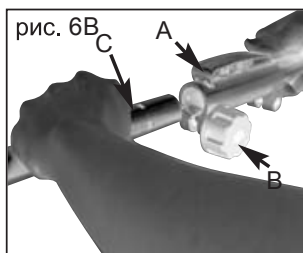
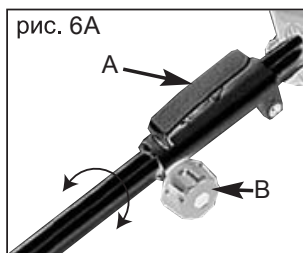

ВНИМАНИЕ:

Перед использованием триммера разблокировочный рычаг должен быть зафиксирован в первом отверстии, а ручка должна быть надежно затянута.



ВНИМАНИЕ:

Все виды оборудования сконструированы для этого главного отверстия, если иное не указано в руководстве пользователя конкретного оборудования. Использование несоответствующего отверстия, может привести к травме или повреждению триммера

ОБСЛУЖИВАНИЕ

ЗАМЕНА ЛЕСКИ — СТАНДАРТНАЯ ГОЛОВКА

1. Поверните ручку (А) ПРОТИВ ЧАСОВОЙ СТРЕЛКИ, и снимите (рис. 7А). Ключ входит в комплект.
2. Снимите бобину (В) и пружину (С) со шпинделя (D).
3. Удалите остатки лески (Н).
4. Сложите пополам кусок двухмиллиметровой режущей лески длиной 4,3 м. Поместите образовавшийся сгиб в одну из прорезей (G) делителя бобины (рис. 7В).
5. Намотайте леску по часовой стрелке, как показано на рисунке (рис. 7С), натягивая ее так, чтобы каждая половина лески находилась по свою сторону делителя бобины. Наматывайте, пока не останутся концы длиной до 15 см.
6. Зафиксируйте каждый конец лески (Н) в прорези (F) на противоположных сторонах бобины (рис. 7D).
7. Установите пружину (С) на шпиндель (D). Вставьте каждый конец лески через ушко (G) в корпус (E) (рис. 7E).
8. Опустите бобину в корпус (E), подавая леску через ушки (G). Убедитесь, что пружина села в бобину (рис. 7E).
9. Когда бобина оказалась на месте, нажмите на нее, сжимая пружину. Резко потяните каждый конец лески (Н), чтобы освободить леску из прорезей (рис. 7F).
10. Продолжайте нажимать на бобину, пока ручка не будет накручена на шпиндель ПО ЧАСОВОЙ СТРЕЛКЕ. Затяните ручку надежно, но только усилием руки (рис. 7G).
11. Отрежьте излишек лески на длину примерно 13 см.



рис. 7В



рис. 7С

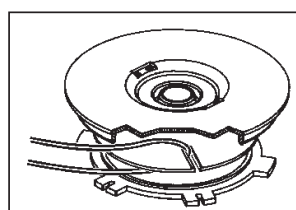
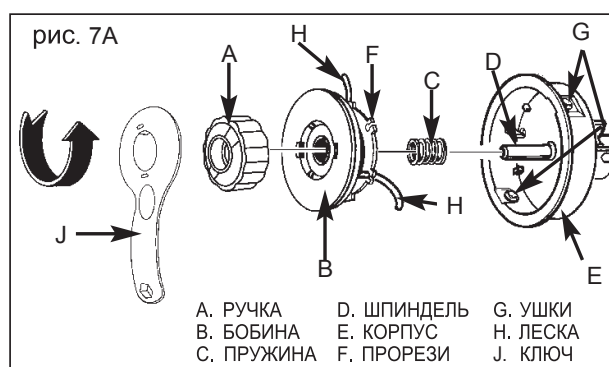

рис. 7D

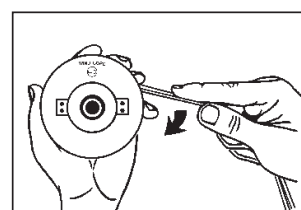

рис. 7E

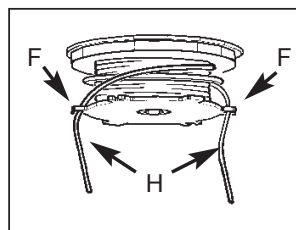

рис. 7F

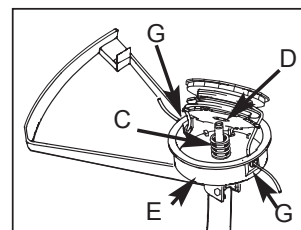

рис. 7G

ЧИСТКА

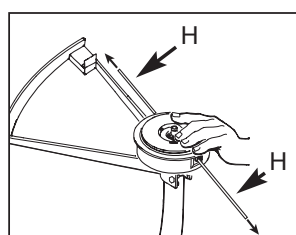
1. Регулярная чистка обслуживания триммера обеспечит эффективность работы и продлит срок его службы.
2. После каждой стрижки удаляйте траву и почву из бобины и прорези, из всего триммера и, в частности, устройства защиты.
3. Во время работы вентиляционные щели должны быть чистыми, в них не должно быть травы.
4. Для очистки кордового триммера используйте только ткань, смоченную горячей водой и мягкую щетку.
5. Не опрыскивайте триммер водой.
6. Не используйте чистящие средства и растворители - они могут повредить триммер. Пластмассовые детали можно легко повредить химическими реагентами.

ОБСЛУЖИВАНИЕ ЭЛЕКТРОИНСТРУМЕНТА С ДВОЙНОЙ ИЗОЛЯЦИЕЙ

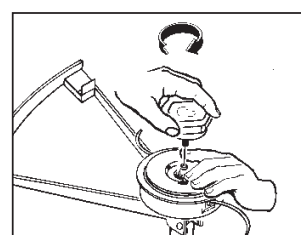
В данном электроинструменте вместо заземления предусмотрено 2 системы изоляции. В электроинструментах с двойной изоляцией заземление не предусматривается, и устанавливать вывод заземления не требуется. Внутри инструмента нет деталей, к которым разрешен доступ пользователю. Электроинструмент с двойной изоляцией имеет маркировку «DOUBLE INSULATION» или «DOUBLE INSULATED». Может также стоять символ «квадрат в квадрате».

Любое обслуживание должно выполняться только квалифицированным специалистом в авторизованном сервисном центре.

1. Перед выполнением обслуживания и чисткой переведите выключатель питания в положение OFF и отсоедините инструмент от сети питания.
2. Во избежание перегрева двигателя следите за чистотой вентиляционных отверстий.
3. Протирайте инструмент губкой, смоченной в мягком мыльном растворе. Не мойте инструмент струей (воды и прочих жидкостей).
4. Смазывание не требуется, так как двигатель оснащен не требующими смазывания подшипниками.
5. Если триммер не работает, поверните выключатель питания в положение OFF и отсоедините удлинитель, сначала от сети питания, а затем от триммера. Проверьте, нет ли перегоревших предохранителей и сработавших автоматических выключателей. Не пытайтесь сами ремонтировать триммер. Внутри инструмента нет деталей, к которым разрешен доступ пользователю.

СЧАМПИОН®

Power & force

Производитель оставляет за собой право вносить изменения в конструкцию отдельных деталей без предварительного уведомления.

После прочтения инструкции сохраните ее в доступном надежном месте.

Архангельск (8182)63-90-72
Астана +7(7172)727-132
Белгород (4722)40-23-64
Брянск (4832)59-03-52
Владивосток (423)249-28-31
Волгоград (844)278-03-48
Вологда (8172)26-41-59
Воронеж (473)204-51-73
Екатеринбург (343)384-55-89
Иваново (4932)77-34-06
Ижевск (3412)26-03-58
Казань (843)206-01-48

Калининград (4012)72-03-81
Калуга (4842)92-23-67
Кемерово (3842)65-04-62
Киров (8332)68-02-04
Краснодар (861)203-40-90
Красноярск (391)204-63-61
Курск (4712)77-13-04
Липецк (4742)52-20-81
Магнитогорск (3519)55-03-13
Москва (495)268-04-70
Мурманск (8152)59-64-93
Набережные Челны (8552)20-53-41

Нижний Новгород (831)429-08-12
Новокузнецк (3843)20-46-81
Новосибирск (383)227-86-73
Орел (4862)44-53-42
Оренбург (3532)37-68-04
Пенза (8412)22-31-16
Пермь (342)205-81-47
Ростов-на-Дону (863)308-18-15
Рязань (4912)46-61-64
Самара (846)206-03-16
Санкт-Петербург (812)309-46-40
Саратов (845)249-38-78

Смоленск (4812)29-41-54
Сочи (862)225-72-31
Ставрополь (8652)20-65-13
Тверь (4822)63-31-35
Томск (3822)98-41-53
Тула (4872)74-02-29
Тюмень (3452)66-21-18
Ульяновск (8422)24-23-59
Уфа (347)229-48-12
Челябинск (351)202-03-61
Череповец (8202)49-02-64
Ярославль (4852)69-52-93

Единый адрес для всех регионов: сnp@nt-rt.ru || www.champion.nt-rt.ru